

NEC

MultiSync P232W

MultiSync P241W

Podręcznik użytkownika



Indeks

Uwagi dotyczące zasilania monitora.....	Polski-1
Ostrzeżenie, Ważne.....	Polski-2
Informacje o rejestracji.....	Polski-3
Zalecenia dotyczące użytkowania	Polski-4
Cechy produktu.....	Polski-6
Spis treści.....	Polski-6
Szybkie rozpoczęcie pracy	Polski-7
Sterowanie	Polski-12
Korzystanie z funkcji PICTURE MODE (Tryb obrazu).....	Polski-18
Advanced OSD (Zaawansowane menu ekranowe).....	Polski-19
Dane techniczne - P232W	Polski-28
Dane techniczne - P241W	Polski-29
Funkcje	Polski-30
Rozwiązywanie problemów	Polski-31
Korzystanie z funkcji Auto Brightness (Automatyczna jasność).....	Polski-33
TCO'03	Polski-34
TCO Displays 5.....	Polski-35
Informacje producenta dotyczące recyklingu i oszczędzania energii.....	Polski-36

Uwagi dotyczące zasilania monitora

- Odłączenie urządzenia od sieci zasilania następuje po wyciągnięciu wtyczki sznura sieciowego z gniazda, które powinno być usytuowane w pobliżu urządzenia i być łatwo dostępne.
- Dla wypełnienia warunków przepisów IEC 60950 (tzn. również PN-93/T-42107) w zakresie bezpieczeństwa użytkownika zobowiązuje się instalatora urządzenia do wyposażenia instalacji elektrycznej budynku (pomieszczenia), gdzie będzie pracować, w rezerwową ochronę przed zwarciami w przewodzie fazowym za pomocą bezpiecznika 10 A.

UWAGA: Urządzenie musi być zasilane z gniazda z przyłączonym obwodem ochronnym (gniazdo z bolcem). Przed włożeniem wtyczki do gniazda należy sprawdzić miejsce przyłączenia przewodów fazowego i zerowego w gnieździe. Jeżeli lokalizacja przewodów nie jest zgodna z rysunkiem, to dla bezpieczeństwa użytkownika musi być dokonana odpowiednia zmiana. Przeprowadzenie powyższych czynności należy zlecić specjalście elektrykowi. Współpracujące ze sobą urządzenia komputerowe (komputer, drukarka, monitor itp.) muszą być zasilane z tego samego źródła z zachowaniem powyższych zasad.

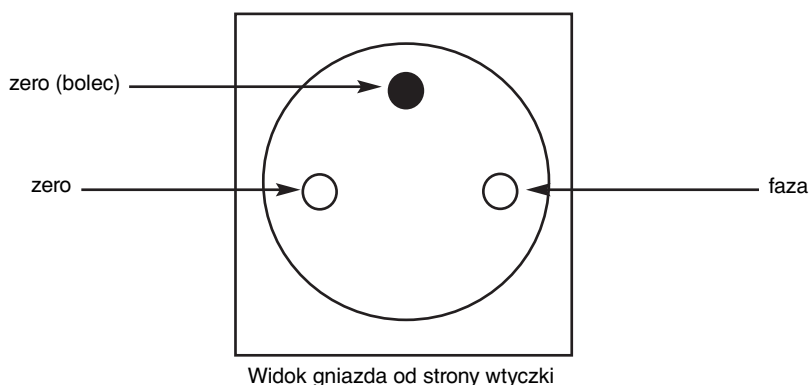



OSTRZEŻENIE



W CELU UNIKNIĘCIA NIEBEZPIECZEŃSTWA POŻARU LUB PORAŻENIA PRĄDEM NIE NALEŻY WYSTAWIĄC MONITORA NA DESZCZ LUB NA DZIAŁANIE WILGOCI. NALEŻY TAKŻE SPRAWDZIĆ, CZY BOLCE WTYCZKI KABLA ZASILAJĄCEGO SĄ PRAWIDŁOWO WŁOŻONE DO GNIAZDA ZASILAJĄCEGO LUB GNIAZDA PRZEDŁUŻACZA. WTYCZKI NIE NALEŻY WKŁADAĆ DO GNIAZDA NA SIŁĘ. NIE NALEŻY OTWIERAĆ OBUDOWY, PONIEWAŻ WEWNĄTRZ ZNAJDUJĄ SIĘ ELEMENTY POD WYSOKIM NAPIĘCIEM. WSZELKIE PRACE SERWISOWE MOŻE WYKONYWAĆ JEDYNIIE WYKWALIFIKOWANY PERSONEL.



UWAGA



UWAGA: W CELU UNIKNIĘCIA NIEBEZPIECZEŃSTWA PORAŻENIA PRĄDEM ELEKTRYCZNYM UPEWNIJ SIĘ, ŻE WTYCZKA PRZEWODU ZASILAJĄCEGO ZOSTAŁA WYCIĄGNIĘTA Z GNIAZDKA. ABY CAŁKOWICIE ODŁĄCZYĆ ZASILANIE, NALEŻY WYCIĄGNAĆ WTYCZKĘ Z GNIAZDKA ZASILAJĄCEGO NIE WOLNO ZDEJMOWAĆ OSŁONY (ANI TYLNEJ ŚCIANKI). WEWNĄTRZ MONITORA NIE MA ŻADNYCH ELEMENTÓW, KTÓRE UŻYTKOWNIK MÓGLBY SAMODZIELNIE NAPRAWIAĆ. WSZELKIE PRACE SERWISOWE MOŻE WYKONYWAĆ JEDYNIIE WYKWALIFIKOWANY PERSONEL.



Ten symbol ostrzega użytkownika, że nieizolowane elementy wewnątrz znajdują się pod tak dużym napięciem, że może ono spowodować porażenie prądem elektrycznym. Jakikolwiek bezpośredni kontakt z dowolnym elementem wewnątrz obudowy jest niebezpieczny.



Ten symbol ostrzega użytkownika, że istotne informacje dotyczące pracy i obsługi monitora znajdują się w załączonej literaturze. W związku z tym należy się szczegółowo z nimi zapoznać w celu uniknięcia problemów.

UWAGA! Proszę stosować przewód zasilający dostarczony razem z monitorem, zgodnie z poniższą tabelą. Jeżeli przewód zasilający nie został dostarczony razem z monitorem, należy skontaktować się z dostawcą. We wszystkich pozostałych przypadkach należy stosować przewód zasilający odpowiedni do parametrów sieci zasilającej prądu zmiennego oraz zgodny ze standardami bezpieczeństwa danego kraju.

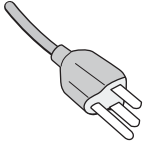
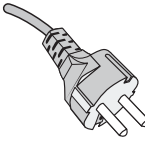
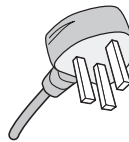
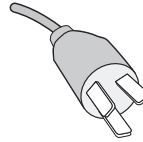
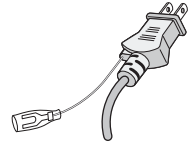
Rodzaj wtyczki	Ameryka Północna	Europa kontynentalna	Wielka Brytania	Chiński	Japoński
Kształt wtyczki					
Kraj	USA/ Kanada	Kraje UE (za wyjątkiem Wielkiej Brytanii)	Wielka Brytania	Chiny	Japonia
Napięcie	120*	230	230	220	100

* Jeżeli monitor LCD ma być zasilany ogólnie stosowanym prądem zmiennym o napięciu 125–240 V, należy stosować kabel zasilający odpowiedni do używanego gniazdka.

UWAGA: Ten produkt może być naprawiany wyłącznie w kraju, gdzie został nabyty.

Windows jest zastrzeżonym znakiem handlowym firmy Microsoft Corporation. NEC jest zarejestrowanym znakiem handlowym NEC Corporation.

Ergo Design jest zarejestrowanym znakiem handlowym firmy NEC Display Solutions, Ltd. w Austrii, w krajach Beneluksu, Danii, Francji, Niemczech, Włoszech, Norwegii, Hiszpanii, Szwecji i Wielkiej Brytanii.

ENERGY STAR jest zarejestrowanym znakiem handlowym w USA.

Pozostałe nazwy marek i produktów wymienione w niniejszym dokumencie są znakami handlowymi lub zastrzeżonymi znakami handlowymi odpowiednich właścicieli praw autorskich.

NEC Display Solutions of America, Inc., jako partner ENERGY STAR®, stwierdza, że niniejszy produkt spełnia zalecenia normy ENERGY STAR w zakresie oszczędności energii. Oznaczenie ENERGY STAR nie oznacza, że EPA promuje jakiegokolwiek produkty lub usługi.

DisplayPort, logo DisplayPort Compliance stanowią znaki handlowe firmy Video Electronics Standards Association.



Dla modelu P232W:



HDMI, logo HDMI oraz High-Definition Multimedia Interface to znaki handlowe lub zastrzeżone znaki handlowe firmy HDMI Licensing LLC w Stanach Zjednoczonych i innych krajach.

- Zamierzone, podstawowe zastosowanie niniejszego produktu to: Sprzęt informatyczny do używania w biurze lub w domu.
- Produkt należy podłączyć do komputera; urządzenie nie jest przystosowane do wyświetlania sygnału telewizyjnego.

Dla modelu P232W:



Polski-2

Informacje o rejestracji

Oświadczenie dotyczące zgodności z przepisami Ministerstwa Komunikacji Kanady

Deklaracja: To urządzenie klasy B spełnia wszystkie wymagania kanadyjskich przepisów dotyczących urządzeń powodujących zakłócenia elektromagnetyczne.

C-UL: Oznaczenie C-UL zapewnia zgodność z Kanadyjskimi przepisami w zakresie bezpieczeństwa CAN/CSA C22.2 nr 60950-1.

Zalecenia Komisji FCC

1. Monitor MultiSync P232W/MultiSync P241W może być użytkowany z dostarczonymi wraz z nim kablami, ponieważ stwierdzono, że nie powodują one zakłóceń odbioru sygnału radiowego ani telewizyjnego.

(1) Przewód zasilający musi odpowiadać normom bezpieczeństwa w USA i spełniać następujące wymogi.

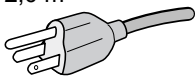
Przewód zasilający Długość Wtyczka profilowa	Nieekranowany, 3 żyłowy 2,0 m  USA
----------------------------------------------------	------------------------------------------------------------------------------------------------------------------------------

(2) Prosimy o używanie dostarczonego kabla ekranowanego sygnału wideo, 15-pinowy przewód D-SUB do D-SUB lub DVI-D do DVI-D. Inne przewody i adaptory mogą zakłócać odbiór fal radiowych i telewizyjnych.

2. Wyposażenie zostało poddane testom i uznane za zgodne z wymaganiami dotyczącymi urządzeń cyfrowych klasy B, sformułowanymi w części 15 Zaleceń Komisji FCC. Komisja przygotowała zalecenia w celu zapewnienia uzasadnionej ochrony przed szkodliwymi zakłóceniami w instalacjach w budynkach mieszkalnych. Wyposażenie generuje, wykorzystuje i może emitować energię związaną z falami elektromagnetycznymi o częstotliwościach radiowych, dlatego w przypadku instalacji i eksploatacji niezgodnej z instrukcjami producenta może powodować szkodliwe zakłócenia komunikacji radiowej. Zakłócenia mogą jednak występować w określonych lokalizacjach nawet w przypadku prawidłowej instalacji i eksploatacji wyposażenia. Jeżeli wyposażenie powoduje szkodliwe zakłócenia odbioru sygnałów radiowych lub telewizyjnych, zidentyfikowane podczas włączania i wyłączania wyposażenia, użytkownik powinien podjąć próby eliminacji zakłóceń korzystając z następujących metod:

- Zmiana orientacji lub lokalizacji anteny odbiorczej.
- Zwiększenie odległości między sprzętem i odbiornikiem.
- Podłączenie sprzętu do gniazda sieciowego w obwodzie sieci zasilającej, do którego nie jest podłączony odbiornik.
- Skontaktowanie się z dystrybutorem lub doświadczonym technikiem radio-telewizyjnym w celu uzyskania porady.

Jeżeli jest to konieczne, użytkownik powinien skontaktować się z dystrybutorem lub doświadczonym technikiem radio-telewizyjnym w celu uzyskania dodatkowych porad. Użytkownik może uznać za użyteczną następującą broszurę, przygotowaną przez Komisję FCC: „Jak identyfikować i rozwiązywać problemy z zakłóceniami radiowymi i telewizyjnymi”. Broszura jest dostępna w wydawnictwie U.S. Government Printing Office, Waszyngton, D.C., 20402, nr publikacji: 004-000-00345-4.

Deklaracja zgodności

To urządzenie jest zgodne z postanowieniami Części 15 przepisów Federalnej Komisji ds. Łączności (FCC). Działanie urządzenia jest zgodne z dwiema poniższymi zasadami. (1) To urządzenie nie może powodować żadnych szkodliwych zakłóceń oraz (2) to urządzenie musi odbierać zakłócenia nawet te, które mogą powodować niepożądane działanie.

Strona odpowiedzialna w USA:	NEC Display Solutions of America, Inc.
Adres:	500 Park Boulevard, Suite 1100
	Itasca, Illinois 60143
Tel.	(630) 467-3000

Typ produktu:	Monitor
Klasyfikacja urządzenia:	Urządzenie peryferyjne klasy B
Model:	MultiSync P232W (L231V1) MultiSync P232W (P232W) MultiSync P232W (P232W-BK) MultiSync P241W (L240UN) MultiSync P241W (P241W) MultiSync P241W (P241W-BK)



Niniejszym oświadczamy, że to urządzenie jest zgodne ze standardami technicznymi podanymi w przepisach FCC.

Zalecenia dotyczące użytkowania

Zasady bezpieczeństwa i konserwacji



NALEŻY PRZESTRZEGAĆ NASTĘPUJĄCYCH ZASAD
W CELU UTRZYMANIA OPTYMALNYCH PARAMETRÓW
PRACY MONITORA KOLOROWEGO LCD:



- **NIE OTWIERAĆ MONITORA.** Wewnątrz monitora nie ma żadnych elementów, które mógłby naprawić lub obsługiwać użytkownik. Zdjęcie obudowy grozi porażeniem prądem elektrycznym oraz innymi niebezpieczeństwami. Wszelkie prace serwisowe może wykonywać jedynie wykwalifikowany personel.
- Nie wolno rozlewać cieczy na obudowę monitora ani używać go w pobliżu wody.
- Nie wolno wkładać żadnych przedmiotów w szczeliny obudowy, ponieważ mogą dotykać elementów znajdujących się pod napięciem, co może spowodować zagrożenie dla zdrowia lub życia, porażenie prądem elektrycznym, pożar lub uszkodzenie sprzętu.
- Nie wolno stawiać ciężkich przedmiotów na przewodzie zasilającym. Uszkodzenie przewodu zasilającego może spowodować porażenie prądem lub pożar.
- Nie wolno stawiać monitora na pochyłych lub niestabilnych wózkach, stojakach lub stołach, ponieważ monitor może spaść i w rezultacie ulec zniszczeniu lub niebezpiecznej awarii.
- Przewód zasilający musi odpowiadać normom bezpieczeństwa kraju, w którym jest używany. (W Europie należy stosować typ H05VV-F 3G 1mm²).
- W Wielkiej Brytanii należy stosować przewód z wtyczką wyposażoną w czarny (5A) bezpiecznik przeznaczony do stosowania z tym monitorem wymagany przez normy brytyjskie.
- Nie wolno kłaść żadnych przedmiotów na monitorze i nie wolno eksploatować go pod gołym niebem.
- Lampy w tym produkcie zawierają rtęć. Należy je utylizować zgodnie z prawem stanowym, lokalnym i federalnym.*
- Nie zginać przewodu zasilającego.
- Nie należy eksploatować monitora w miejscach o wysokiej temperaturze, dużej wilgotności, dużym zapyleniu lub dużym zabrudzeniu smarami czy olejami.
- Nie należy zakrywać otworów wentylacyjnych monitora.
- Wibracje mogą uszkodzić ekran. Nie wolno instalować monitora w miejscach narażonych na stałe wibracje.
- Jeśli monitor lub szyba zostaną rozbite, nie należy dotykać ciekłych kryształów; należy zachować ostrożność.
- Aby zapobiec uszkodzeniu monitora LCD wywołanemu przewróceniem podczas trzęsień ziemi lub innych wstrząsów, należy dopilnować zainstalowania monitora w stabilnym położeniu oraz użycia zabezpieczeń przed jego upadkiem.

W razie zaistnienia następujących okoliczności należy niezwłocznie wyłączyć zasilanie, odłączyć monitor od gniazdka zasilającego, przejść do bezpiecznego pomieszczenia i skontaktować się z wykwalifikowanym pracownikiem serwisu. Korzystanie z monitora w poniższych sytuacjach może być przyczyną obrażeń, pożaru lub porażenia prądem:

- podstawa monitora została uszkodzona,
 - monitor został potrącony i się chwieje,
 - z monitora wydobywa się nieznany zapach,
 - kabel zasilający lub gniazdo sieciowe są uszkodzone,
 - na monitor spadł ciężki przedmiot lub został wylany płyn,
 - monitor był wystawiony na działanie deszczu lub wody,
 - monitor upadł lub jego obudowa została uszkodzona.
- Monitor nie działa normalnie pomimo stosowania się do zaleceń zawartych w instrukcji obsługi.



WAŻNE

- Należy zapewnić wystarczającą wentylację wokół monitora w celu zapewnienia prawidłowego rozproszenia ciepła. Nie wolno zasłaniać otworów wentylacyjnych oraz ustawiać monitora w pobliżu grzejników lub innych źródeł ciepła. Nie wolno kłaść żadnych przedmiotów na górną część monitora.
- Wyjmując wtyczkę kabla zasilającego odłączamy monitor od zasilania. Monitor powinien być zainstalowany w pobliżu gniazdka, do którego jest łatwy dostęp.
- Podczas transportu należy ostrożnie obchodzić się z monitorem. Opakowanie należy zachować na wypadek transportu monitora w przyszłości.
- Nie dotykaj powierzchni panelu LCD podczas transportowania, montażu ani konfiguracji. Nacisk na panel LCD może być przyczyną poważnych uszkodzeń.

Efekt poświaty: efekt poświaty to pozostały obraz lub „duch” obrazu utrzymujący się na ekranie. W przeciwieństwie do monitorów ekranowych poświaty monitorów ciekłokrystalicznych nie jest stała, lecz należy unikać wyświetlania nieruchomych obrazów przez dłuższy czas.

W celu zmniejszenia efektu poświaty ekranu, należy wyłączyć monitor na okres, przez jaki był wyświetlany poprzedni obraz. Na przykład jeżeli obraz znajdował się na monitorze przez jedną godzinę i widoczny jest teraz obraz resztkowy, należy wyłączyć monitor również na jedną godzinę, aby zlikwidować to „widmo”.

UWAGA: Tak jak w przypadku wszystkich osobistych urządzeń wyświetlających firma NEC DISPLAY SOLUTIONS zaleca regularne używanie wygaszacza ekranu, gdy ekran jest nieaktywny.

* Tylko dla modelu P241W



PRAWIDŁOWE USTAWIENIE ORAZ REGULACJA MONITORA MOGĄ
ZMNIJSZYĆ ZMĘCZENIE OCZU, RAMION I SZYI. NALEŻY
ZASTOSOWAĆ SIĘ DO PONIŻSZYCH WSKAZÓWEK:

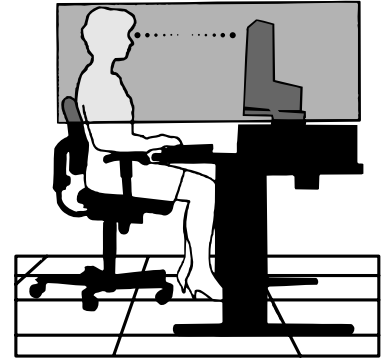

- Po włączeniu zaleca się pozostawić monitor na 20 minut w celu nagrzania się.
- Należy tak ustawić wysokość monitora, aby górna część ekranu znajdowała się trochę poniżej linii wzroku. Oczy powinny być skierowane lekko w dół podczas patrzenia w środek ekranu.
- Monitor należy umieścić nie bliżej niż 40 cm i nie dalej niż 70 cm od oczu. Optymalna odległość wynosi 50 cm.
- Okresowo należy dać oczom odpocząć patrząc na przedmiot oddalony o przynajmniej 6 metrów. Należy często mrugać powiekami.
- Ustawić monitor pod kątem 90° do okna lub innych źródeł światła, aby zminimalizować odbicie światła. Ustawić przechył monitora tak, aby światło emitowane przez oświetlenie umieszczone na suficie nie odbijało się od ekranu.
- Jeżeli odbijające się światło utrudnia patrzenie na ekran, należy zastosować filtr antyodbłaskowy.
- Powierznię monitora LCD należy czyścić za pomocą szmatki nie pozostawiającej kłaczków i zarysowań. Unikać stosowania roztworów myjących i środków do czyszczenia szkła!
- Należy ustawić jasność i kontrast monitora w celu uzyskania optymalnej widzialności.
- Uchwyty na dokumenty należy ustawiać blisko ekranu.
- Przedmioty, na które najczęściej kierowany jest wzrok (ekran lub dokumenty należy ustawić naprzeciwko siebie w celu zmniejszenia kręcenia głową podczas pisania.
- Nie zaleca się długotrwanie wyświetlać ten sam obraz ponieważ może pojawić się efekt poświaty.
- Należy regularnie kontrolować wzrok.

Ergonomia

W celu zapewnienia maksymalnej ergonomii zaleca się stosowanie poniższych wskazówek:

- Ustawienie średniego poziomu jasności zmniejsza zmęczenie oczu. W celu uzyskania punktu odniesienia luminancji obok ekranu LCD należy ustawić biały arkusz papieru.
- Nie należy ustawiać kontrastu na maksymalną wartość.
- Przy korzystaniu ze standardowych sygnałów należy ustawić wartości fabryczne rozmiaru i pozycji.
- Ustawić fabryczne wartości kolorów
- Należy stosować sygnał bez przepłotu z szybkością odświeżania pionowego większą niż 60 Hz.
- Należy unikać używania koloru niebieskiego na ciemnym tle, ponieważ jest on trudno widoczny i może powodować zmęczenie oczu z powodu słabego kontrastu.

Czyszczenie ekranu ciekłokrystalicznego

- Zabrudzony ekran ciekłokrystaliczny delikatnie przetrzeć miękką tkaniną.
- Nie wolno przecierać ekranu ciekłokrystalicznego twardymi lub szorstkimi materiałami.
- Nie wolno naciskać ekranu ciekłokrystalicznego.
- Nie wolno stosować środków czyszczących OA, ponieważ mogą one spowodować degradację lub odbarwienie powierzchni ekranu.

Mycie obudowy

- Odłącz zasilacz.
- Delikatnie przetrzyj obudowę miękką tkaniną.
- Aby wyczyścić obudowę, należy zwilżyć tkaninę neutralnym detergentem i wodą, przetrzeć obudowę, a następnie przetrzeć ją ponownie suchą ścierką.

UWAGA: powierzchnia obudowy zbudowana jest z wielu tworzyw sztucznych. NIE WOLNO przemywać benzenem, rozcieńczalnikiem, detergentem alkalicznym, detergentem na bazie alkoholu, środkiem do mycia szyb, woskiem, pastą do polerowania, proszkiem mydlanym ani środkiem owadobójczym. Do obudowy nie wolno przyciskać gumy ani winylu przez dłuższy czas. Wymienione płyny i materiały mogą spowodować zniszczenie, pęknięcie lub złuszczenie farby.

Aby uzyskać szczegółowe informacje na temat przygotowania ergonomicznego stanowiska pracy, należy skontaktować się z urzędem American National Standard for Human Factors Engineering of Computer Workstations - ANSI/HFES 100-2007 - The Human Factors Society, Inc. P.O. Box 1369, Santa Monica, California 90406.

Cechy produktu

- DisplayPort i HDMI*2 obsługujące 10-bitową głębię kolorów.
- 5 trybów obrazu zapewniających proste przełączanie (zobacz str. 14).
- Dokładne odwzorowanie kolorów do wymagających zastosowań graficznych (zobacz str. 18).
- Krótki czas rozgrzewania.
- Tryby obraz w obrazie/obraz przy obrazie obsługiwane na dwóch ekranach zapewniające podgląd w czasie rzeczywistym (zobacz str. 15).
- Koncentrator USB wyposażony wysyłania danych (zobacz str. 15).
- Funkcja MultiProfiler rozszerzająca opcje zarządzania kolorami zapewniająca dostęp do automatycznej aktualizacji profili ICC (emulacja profili ICC, emulacja drukarki) (zobacz str. 18).
- Niższe zużycie energii w trybie ECO MODE (Tryb ekonomiczny) (zobacz str. 13).
- Niewielkie wymiary.

Spis treści

Wewnątrz opakowania monitora NEC* powinny znajdować się:

- Monitor MultiSync z podstawą o regulowanej wysokości umożliwiającą pochylenie i obroty ekranu.
- Przewód zasilający
- Kabel sygnału wideo (DVI-D - DVI-D)
- Przewód sygnału wideo (15-pinowa wtyczka Mini D-SUB do 15-pinowej wtyczki Mini D-SUB)
- Przewód DisplayPort
- Instrukcja konfiguracji
- Przewód USB
- CD-ROM
- Śruba (x 4) (Aby zamontować monitor na elastycznym wysięgniku (strona 11))

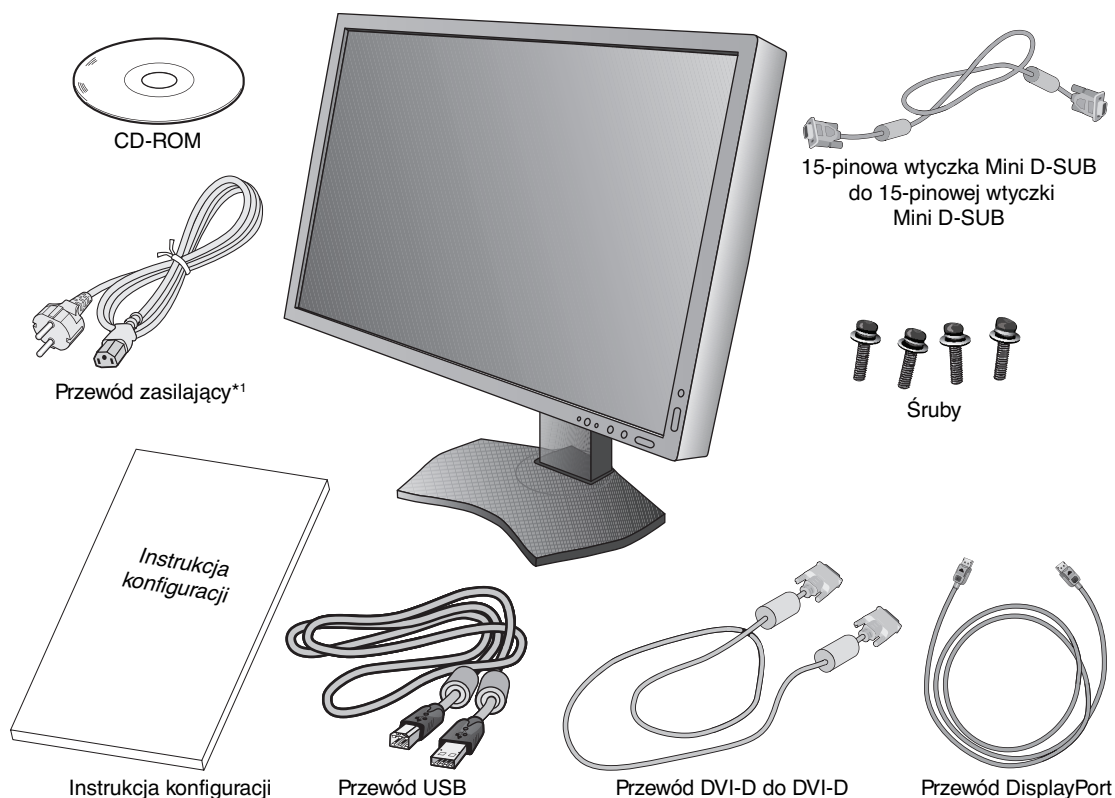

UWAGA: Monitor może być wyposażony w opcjonalne „MultiSync Sound bar”.
Należy skontaktować się ze sprzedawcą lub odwiedzić witrynę <http://www.necdisplaysolution.com>

* Zalecamy zachować oryginalne opakowanie, które może się przydać w przypadku transportu monitora (serwis, przesyłka kurierska, itp.).

*1 Rodzaje i liczba przewodów zasilających dołączonych do zestawu zależy od miejsca, do którego jest wysyłany monitor ciekłokrystaliczny. Kiedy do zestawu jest dołączony więcej niż jeden przewód zasilający, należy stosować przewód zasilający odpowiedni do parametrów sieci zasilającej prądu zmiennego oraz zgodny ze standardami bezpieczeństwa danego kraju.

*2 Tylko dla modelu P232W.

Szybkie rozpoczęcie pracy

W celu podłączenia monitora LCD do komputera należy postępować zgodnie z następującymi wskazówkami:

UWAGA: Przed rozpoczęciem instalacji należy przeczytać sekcję „Zalecane użytkowanie” (str. 4).

1. Wyłącz zasilanie komputera.
2. **Komputery PC lub Mac z wyjściem cyfrowym DVI:** Podłącz przewód sygnałowy DVI do złącza karty graficznej (**Rysunek A.1**). Dokręć wszystkie śruby.

Komputery PC z wyjściem analogowym: Podłącz 15-pinowy kabel sygnałowy mini D-SUB do DVI-A (wyposażenie dodatkowe) do złącza karty graficznej komputera (**Rysunek A.2**).

Komputery MAC: Podłącz adapter przewodu Macintosh (wyposażenie dodatkowe) do komputera, a następnie podłącz do adaptera 15-pinowy kabel sygnałowy mini D-SUB (**Rysunek A.3**).

UWAGA: Niektóre komputery Macintosh nie wymagają stosowania adaptera Macintosh.

Komputery PC z wyjściem DisplayPort: Podłącz przewód DisplayPort do złącza karty graficznej (**Rysunek A.4**).

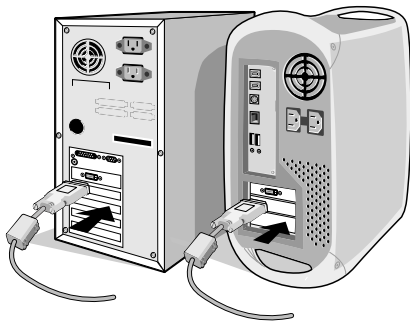

Rysunek A.1

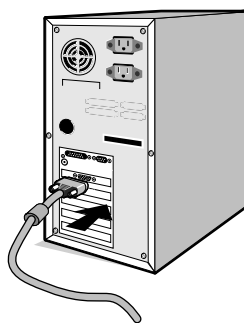

Rysunek A.2

Adapter Macintosh
(wyposażenie
dodatkowe)

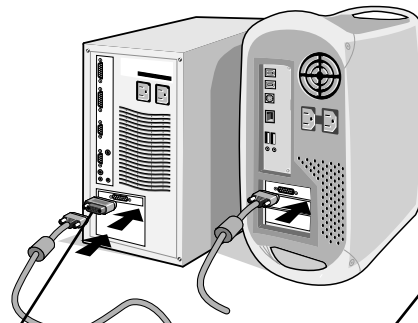

Rysunek A.3

Przewód
DisplayPort



Rysunek A.4

UWAGA: 1. Należy użyć przewodu DisplayPort z logo DisplayPort.

2. Aby odłączyć przewód DisplayPort, należy trzymać go od góry i od dołu w celu zwolnienia blokady.

3. Dostosowanie wysokości jest blokowane za pomocą przycisku blokady. Chwyć monitor od góry, pchnij ekran i ustaw go w najwyższej pozycji. Aby odblokować, przesunij przycisk blokady (**Rysunek B.1**).

UWAGA: Podczas demontowania podstawki należy ostrożnie obchodzić się z monitorem.

Chwyć monitor za boki i pochyl ekran ciekłokrystaliczny pod kątem 30 stopni, a następnie ustaw go w najwyższej pozycji. Zsuń osłonę przewodów (**Rysunek B.2**).

UWAGA: Nie ma możliwości całkowitego zdjęcia osłony przewodów.

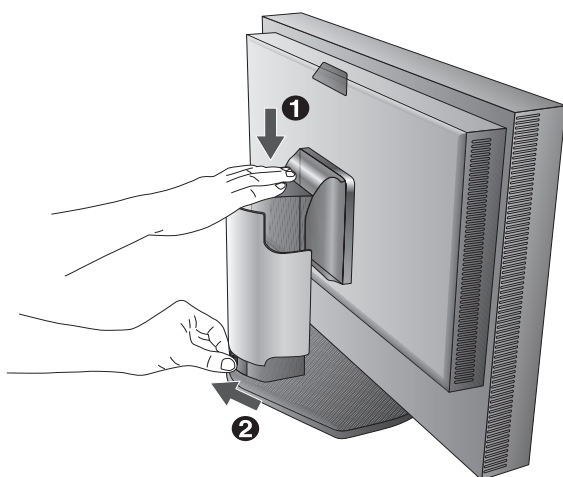

Rysunek B.1

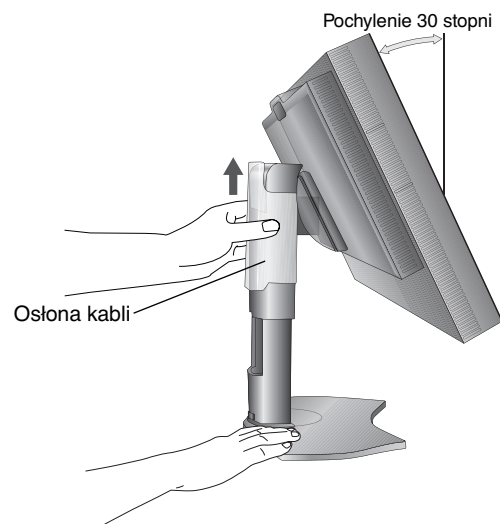

Rysunek B.2

4. Podłącz wszystkie przewody do odpowiednich złączy (**Rysunek C.1**). naciśnij przycisk Enter. Jeśli jest używany kabel USB, należy podłączyć wtyczkę typu B do portu wejściowego (wyższy poziom) na tylnej ścianie monitora (z prawej strony), a wtyczkę typu A do portu wyjściowego (niższy poziom) komputera (**Rysunek C.1a**). Jeżeli używasz przewodu od urządzenia USB, wykorzystaj jeden z portów pobierania z boku monitora.

UWAGA: Nieprawidłowe podłączenie kabla sygnałowego może spowodować nieprzewidywalne efekty wizyjne na ekranie monitora i/lub uszkodzić elementy monitora i/lub skrócić żywotność monitora.

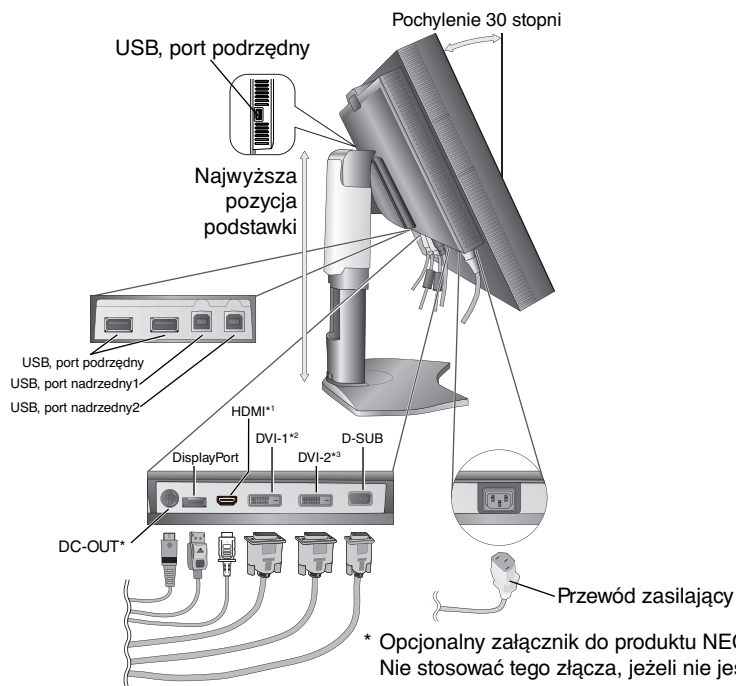

Rysunek C.1

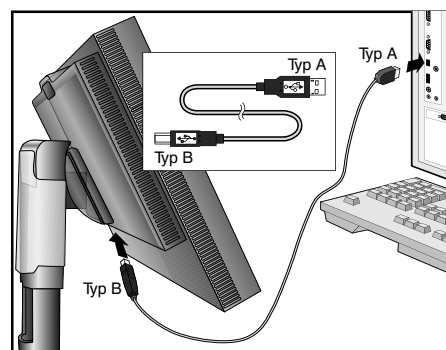

Rysunek C.1a

5. Żeby wszystkie przewody były dobrze uporządkowane, umieść je w pętli uchwytu wbudowanego w podstawę. Umieść przewód zasilający i przewody DVI na odpowiednich haczykach przedstawionych na **rysunku C.2** i **rysunku C.3**.
6. Po podłączeniu przewodów należy sprawdzić, czy możliwe jest obracanie, podnoszenie i opuszczanie ekranu monitora.

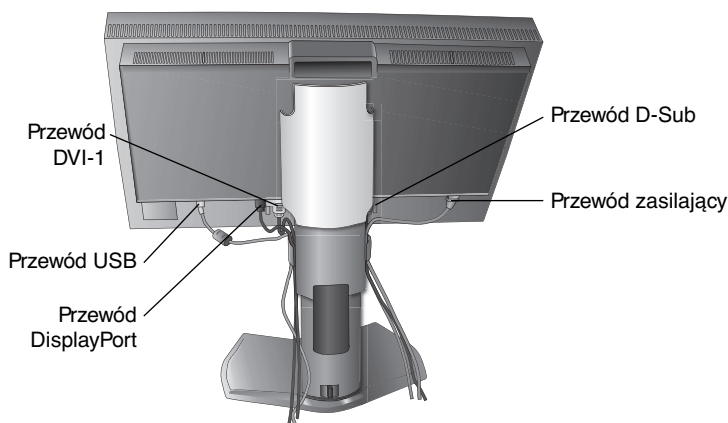

Rysunek C.2

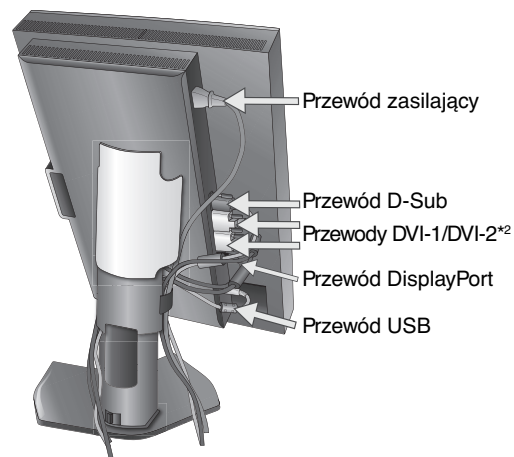

Rysunek C.3

*1 Tylko dla modelu P232W

*2 DVI-D tylko dla modelu P232W

*3 Tylko dla modelu P241W

- Zsuń osłonę przewodów (**Rysunek D.1**).
- Podłącz jeden koniec przewodu zasilającego do gniazda prądu zmiennego z tyłu monitora, a drugi koniec do gniazdka zasilającego.

UWAGA: Należy zapoznać się z częścią UWAGI niniejszej Instrukcji obsługi w celu wyboru kabla zasilającego zgodnego z wymaganiami.

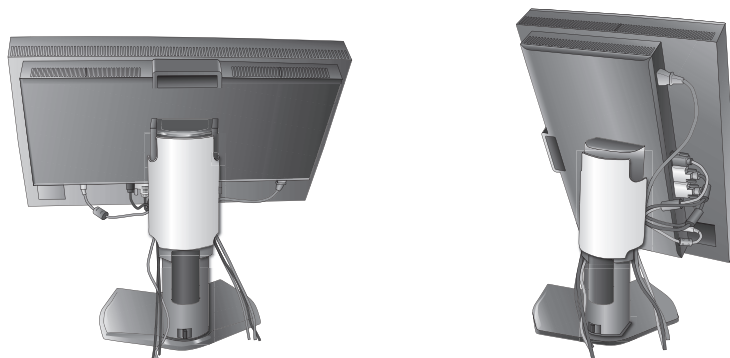

Rysunek D.1

- Włącz monitor przy użyciu przycisku znajdującego się na panelu przednim (**Rysunek E.1**), a następnie włącz komputer.
- Funkcja No Touch Auto Adjust (automatycznej regulacji bezdotykowej) zapewnia optymalizację ustawień monitora w trakcie konfiguracji wstępnej dla większości zakresów częstotliwości odświeżania. Dodatkowa regulacja jest możliwa za pomocą następujących funkcji sterowania menu ekranowym:

- AUTO CONTRAST (Automatyczny kontrast) (tylko wejście analogowe)
- AUTO ADJUST (Automatyczna korekcja obrazu) (tylko wejście analogowe)

Dokładny opis działania poszczególnych funkcji menu ekranowego znajduje się w rozdziale **Sterowanie** niniejszego Podręcznika użytkownika.

UWAGA: W razie powstania jakichkolwiek problemów należy w pierwszej kolejności szukać rozwiązania w rozdziale **Usuwanie problemów** niniejszej instrukcji.



Rysunek E.1

Unoszenie i obniżanie ekranu monitora

Monitor może być podnoszony lub opuszczany w przypadku zarówno pionowego, jak i poziomego ustawienia ekranu. Aby unieść lub obniżyć ekran monitora, należy umieścić obie dłonie po bokach monitora i ustawić w żądanej pozycji (**Rysunek RL.1**).

UWAGA: zachować ostrożność przy podnoszeniu lub opuszczaniu monitora.

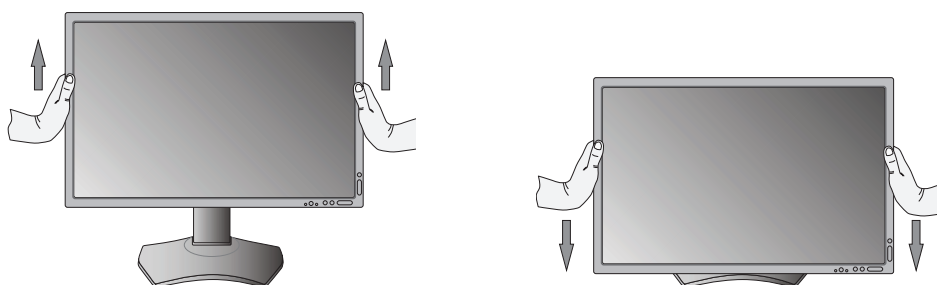

Rysunek RL.1

Obracanie ekranu

Przed obróceniem ekran musi zostać maksymalnie uniesiony i pochylony w celu uniknięcia uderzenia w ekran lub przycięcia palców. Odłącz wszystkie kable.

W celu podniesienia ekranu należy uchwycić obiema rękami monitor i podnieść do najwyższego położenia (**Rysunek RL.1**). Żeby obrócić ekran, chwyć za ekran i obróć go w prawo z pozycji krajobrazu do portretu, lub w lewo z pozycji portretu do krajobrazu (**Rysunek R.1**).

Aby obrócić menu ekranowe w trybach poziomym i pionowym, należy zapoznać się z pozycją „Sterowanie”.

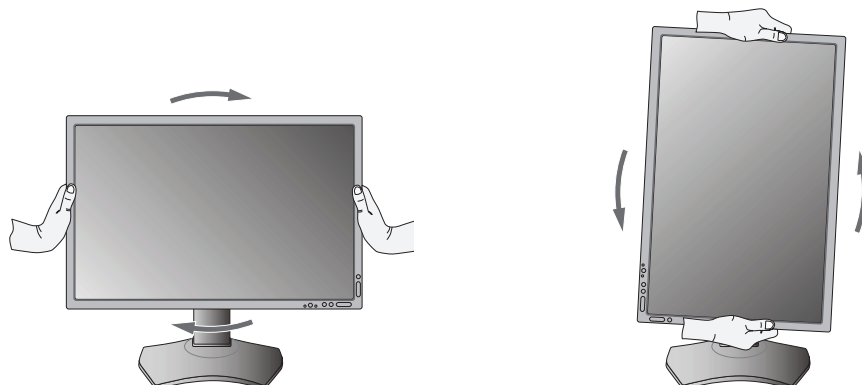

Rysunek R.1

Pochylenie ekranu

Po ułożeniu dłoni na górnej i dolnej krawędzi monitora należy wyregulować pochYLENIE ekranu (**Rysunek TS.1**).

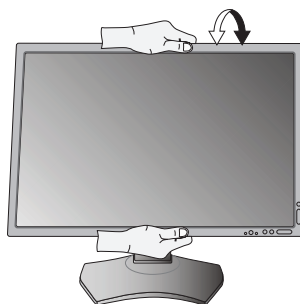

Rysunek TS.1

UWAGA: Zachować ostrożność przy pochylaniu monitora.

Obrót ekranu

Po ułożeniu dłoni na obu bocznych krawędziach monitora należy obrócić ekran do żądanego położenia (**Rysunek TS.2**).



Rysunek TS.2

Montaż elastycznego wysięgnika

Niniejszy monitor ciekłokrystaliczny jest przystosowany do montażu na elastycznym wysięgniku.

Monitor można przystosować do innego sposobu zamocowania zgodnie z następującą procedurą:

- Wykonaj zalecenia producenta uchwytu.
 - W celu spełnienia wymagań bezpieczeństwa monitor musi być przymocowany do wysięgnika, który zapewnia niezbędną stabilność dla monitora o określonej wadze.
- Szczegółowe informacje są dostępne na str. 28-29. Przed montażem zdejmij podstawę monitora.

Demontaż podstawy w przypadku alternatywnej metody zamocowania monitora

Monitor można przystosować do innego sposobu zamocowania zgodnie z następującą procedurą:

1. Odłącz wszystkie kable.
2. Chwyć za monitor i ustaw ekran w najwyższej pozycji.
3. Ustaw monitor ekranem w dół na miękkiej powierzchni (**Rysunek S.1**).
4. Umieść jedną dłoń wokół podstawy, a drugą na dźwigni szybkiego uwalniania. Przesuń dźwignię szybkiego zwalniania w kierunku wskazywanym strzałkami (**Rysunek S.1**).
5. Podnieś podstawkę, żeby odłączyć ją od monitora (**Rysunek S.1**). Monitor można teraz zamontować, stosując metodę alternatywną. W celu ponownego przymocowania podstawki wykonaj powyższe czynności w odwrotnej kolejności.

UWAGA: Podczas demontowania podstawy należy ostrożnie obchodzić się z monitorem.

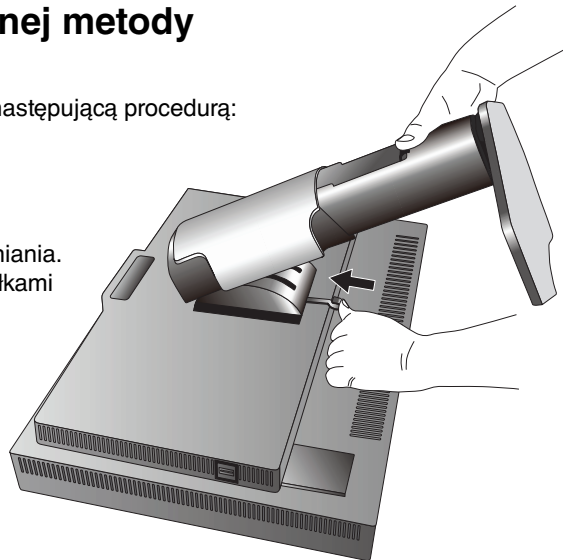

Rysunek S.1

Montaż elastycznego wysięgnika

Niniejszy monitor ciekłokrystaliczny jest przystosowany do montażu na elastycznym wysięgniku.

1. Zdjąć podstawkę w sposób opisany w części Demontaż podstawy monitora do mocowania.
2. Używając 4 śrubek wykręconych przy zdejmowaniu podstawki, przyłączyć wysięgnik do monitora (**Rysunek F1**).

Ważne: Przy montażu należy używać WYŁĄCZNIE dołączonych 4 (czterech) śrubek lub śrubek M4 (Długość: grubość wspornika i podkładki + 10-12 mm), aby zapobiec uszkodzeniu monitora i podstawy. Uwzględniając zalecenia dotyczące bezpieczeństwa, należy mocować monitor na wysięgniku gwarantującym niezbędną stabilność zgodnie z wagą monitora. Monitor ciekłokrystaliczny można stosować wyłącznie z zatwierdzonym wysięgnikiem (np. klasy GS).

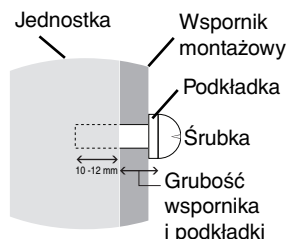

UWAGA: Dokręć wszystkie śruby.
(zalecana siła przykręcenia: 98 - 137 N·cm)

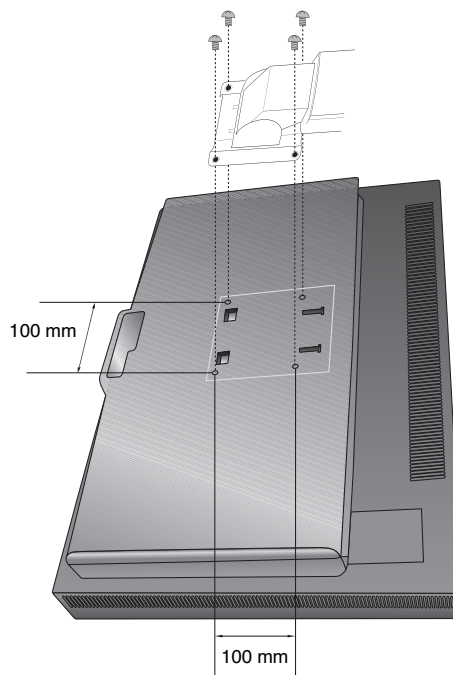

Masa zestawu LCD: 7,0 kg (P232W)
7,4 kg (P241W)

Rysunek F1

Sterowanie

Przyciski sterowania menu ekranowym (ang. On-Screen Display) znajdujące się z przodu monitora mają następujące funkcje:

Aby uzyskać dostęp do menu ekranowego, naciśnij przycisk MENU.

Aby zmienić wejście sygnałowe, należy nacisnąć przycisk SELECT.

UWAGA: Przed zmianą wejścia sygnałowego należy zamknąć menu ekranowe.

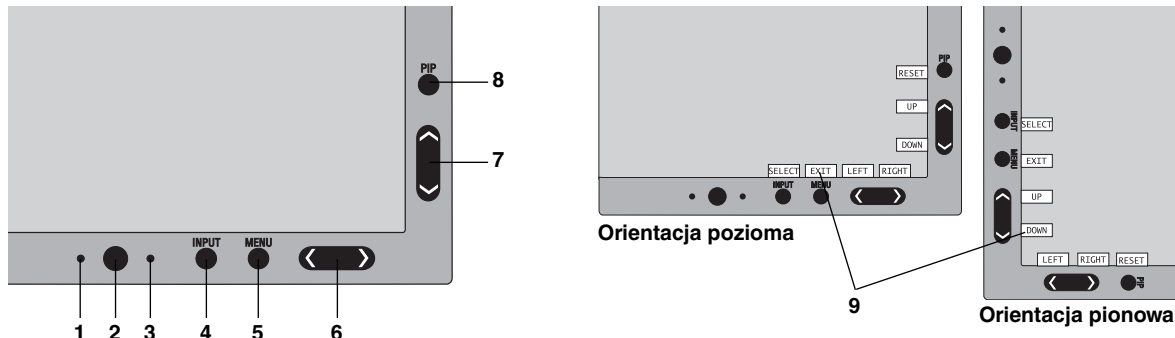

1 CZUJNIK AUTOMATYCZNEGO PRZYCIEMNIANIA	Wykrywa poziom oświetlenia otoczenia, umożliwiając monitorowi regulację różnych ustawień, zapewniając lepsze doświadczenia związane z używaniem monitora. Nie wolno zakrywać tego czujnika.
2 Zasilanie	Włącza i wyłącza monitor.
3 Dioda LED	Oznacza włączenie zasilania. Kolor diody można zmieniać (niebieski/ zielony) w menu ekranowym Advanced (Zaawansowane).
4 Przycisk INPUT/SELECT	Wejście do menu OSD. Wejście do podmenu OSD. Zmiana źródła sygnału wejściowego, kiedy menu OSD jest wyłączone. Przytrzymaj wciśnięty przycisk, aby wyświetlić menu wyboru USB, gdy nie jest wyświetlane menu OSD*1. UWAGA: wybranie tego ustawienia USB powoduje powrót do bieżącego ustawienia w menu ekranowym w przypadku zmiany źródła sygnału lub wyłączenia monitora.
5 Przycisk MENU/EXIT	Dostęp do menu OSD. Wyjście z podmenu OSD. Wyjście z menu OSD.
6 Przyciski LEWO/PRAWO	Przejdźcie w LEWO lub w PRAWO w menu OSD. Jasność można regulować bezpośrednio, gdy menu OSD jest wyłączone*1.
7 Przyciski góra/dół	Przejdźcie w górę lub w dół w menu OSD. Wyświetlanie menu PICTURE MODE (Tryb obrazu), gdy menu OSD jest wyłączone*1, *2.
8 Przycisk RESET/PIP	Przywrócenie fabrycznych ustawień menu ekranowego z poziomu menu ekranowego. Funkcję PIP można uruchomić po wyłączeniu menu ekranowego*3. Przytrzymaj przycisk, aby wyświetlić ECO MODE (Tryb ekonomiczny), gdy menu ekranowe nie jest wyświetlane*1.
9 Informator klawiszowy	Informator klawiszowy zostaje wyświetlony na ekranie po włączeniu menu OSD. Informator klawiszowy zostaje obrócony po obróceniu menu OSD*.

* Przyciski LEWO/PRAWO i góra/dół działają zamiennie w zależności od trybu orientacji (pionowa/pozioma) menu ekranowego.

*1 Gdy funkcja HOTKEY (KLAWISZE SKRÓTÓW) jest WYŁĄCZONA, ta funkcja jest wyłączona.

*2 Menu PICTURE MODE (Tryb obrazu).

Naciskaj przyciski w górę i w dół, aby wybrać PICTURE MODE (Tryb obrazu). W trybie PIP (Obraz w obrazie) lub PICTURE BY PICTURE (Obraz przy obrazie) za pomocą przycisków w PRAWO/w LEWO można niezależnie wybierać tryb obrazu w oknie głównym i podrzędnym.

*3 Menu PIP MODE (trybu Obraz w obrazie).

Naciskaj przyciski w górę i w dół, aby włączyć lub wyłączyć okno podrzędne. Naciskaj przyciski w LEWO i w PRAWO, aby przełączać okno główne i podrzędne.



USTAWIANIE JĘZYKA MENU EKRANOWEGO

- Aby uzyskać dostęp do menu LANGUAGE SELECTION (Wybór języka), należy nacisnąć przycisk sterowania (LEWO/PRAWO, dół/góra lub MENU).
- Używając przycisków regulacji w górę/w dół lub LEWO/PRAWO wybierz żądany język.
- Żeby wyjść z menu ekranowego, naciśnij przycisk EXIT.

UWAGA: Konfiguracja języka menu OSD jest wymagana tylko raz, na początku. Język menu ekranowego pozostanie taki sam do momentu jego zmiany przez użytkownika.



Regulacja jasności/kontrastu

BRIGHTNESS (Jasność)

Dostosowanie ogólnej jasności obrazu i tła.

UWAGA: poziom jasności można ustawić za pomocą regulatora podświetlenia.

Niski lub wysoki poziom jasności zostanie cyfrowo skompensowany przez wyświetlacz.

W przypadku kompensacji cyfrowej wartość jasności w menu ekranowym zmieni kolor na purpurowy.

UWAGA: optymalna wartość wyświetlania jest oznaczona w zakresie wyświetlanym w kolorze czarnym w menu ekranowym. Jeśli nie można uzyskać żądanej wartości jasności, w menu ekranowym miga wartość numeryczna.

UWAGA: niskie wartości jasności wyświetlacza zostaną automatycznie skompensowane poprzez dostosowania kontrastu ekranu w celu osiągnięcia żądanego poziomu jasności. W wyniku tej operacji wartość kontrastu zostanie zmniejszona, a wskaźnik w menu ekranowym zmieni kolor na purpurowy.

UWAGA: wysokie wartości jasności wyświetlacza zostaną automatycznie skompensowane poprzez wyłączenie kompensacji jednorodności w celu osiągnięcia żądanego poziomu jasności. Wskaźnik menu ekranowego zmieni kolor na purpurowy, co może skutkować zmniejszeniem wartości jednorodności.

CONTRAST (Kontrast) (tylko wejście analogowe)

Dostosowanie ogólnej jasności obrazu i tła wg poziomu sygnału wejściowego.

UWAGA: zaleca się używanie funkcji BRIGHTNESS (Jasność) w celu dostosowania jasności ekranu i obniżenia zużycia energii oraz polepszenia jakości obrazu.

ECO MODE (Tryb ekonomiczny)

Zmniejszenie zużycia energii przez obniżenie poziomu jasności.

OFF (Wył): funkcja wyłączona.

MODE1 (Tryb 1): obniżenie zakresu jasności do ok. 64,3%. (P232W)
Zapewnia obniżenie zakresu jasności do ok. 200 cd/m². (P241W)

MODE2 (Tryb 2): obniżenie zakresu jasności do ok. 28,6%. (P232W)
Zapewnia obniżenie zakresu jasności do ok. 100 cd/m². (P241W)

BLACK (Czern)

Regulacja poziomu luminancji czerni.

Po wybraniu niskich wartości, których nie można wyświetlić, wskaźnik w menu ekranowym zmieni kolor na purpurowy.



Auto Adjust (Automatyczna korekcja obrazu) (tylko wejście analogowe)

AUTO ADJUST (Automatyczna regulacja)

Automatyczna regulacja położenia i poziomego rozmieszczenia obrazu oraz precyzyjna korekcja obrazu.

AUTO CONTRAST (Automatyczna regulacja kontrastu)

Regulacja obrazu wyświetlanego przy użyciu niestandardowych wejść wideo.



Image Controls (Regulacja obrazu)

LEFT / RIGHT (Przyciski lewo/prawo)

Poziome położenie obrazu w aktywnym obszarze monitora LCD.

DOWN / UP (Przycisk dół/góra)

Pionowe położenie obrazu w aktywnym obszarze monitora LCD.

H.SIZE (V.SIZE) (Rozmiar obrazu w poziomie/pionie) (tylko wejście analogowe)

Zwiększanie lub zmniejszanie tego parametru umożliwia dostosowanie poziomego rozmieszczenia obrazu.

Jeżeli funkcja „AUTO ADJUST” (Automatyczna korekcja obrazu) nie zapewnia zadowalających ustawień obrazu, użytkownik może ręcznie wyregulować rozmiar obrazu za pomocą funkcji „H.SIZE (Poziom) lub V.SIZE (Pion)” (wskaźnik graficzny). W tym celu można wykorzystać wzorzec testowy mory. Ta funkcja może wpływać na szerokość obrazu. Menu LEFT/RIGHT (W lewo/W prawo) umożliwia również wyśrodkowanie obrazu na ekranie. Jeżeli kalibracja funkcji H.SIZE (Poziomego) lub V.SIZE (Pionowego) rozmiaru obrazu jest nieprawidłowa, mogą wystąpić zniekształcenia przedstawione na rysunku po lewej stronie. Obraz powinien być jednorodny.



FINE (Precyzyjna korekcja obrazu) (tylko wejście analogowe)

Zwiększenie lub zmniejszenie tego parametru umożliwia uzyskanie optymalnej ostrości, czytelności i stabilności obrazu.

Jeżeli funkcje AUTO ADJUST (Automatyczna korekcja) i H.SIZE (Poziomy rozmiar obrazu) nie umożliwiają uzyskania zadowalających ustawień, użytkownik może dostosować ostrość obrazu (funkcja FINE).

W tym celu można wykorzystać wzorec testowy Moiré. Jeżeli kalibracja funkcji FINE (Precyzyjna korekcja obrazu) jest nieprawidłowa, mogą wystąpić zniekształcenia przedstawione na rysunku po lewej stronie. Obraz powinien być jednorodny.

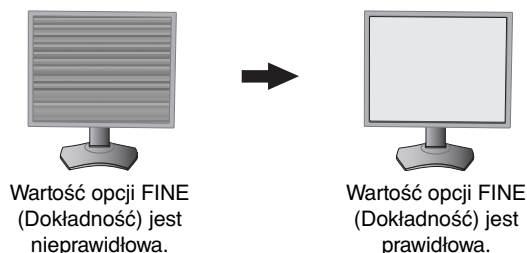

AUTO FINE (Automatyczna precyzyjna korekcja obrazu) (tylko wejście analogowe)

Ta funkcja automatycznie, okresowo dostosowuje ustawienie funkcji „FINE” pod kątem zmian stanu sygnału.

Ta funkcja zapewnia regulację w przybliżeniu co 33 minuty.

EXPANSION (Rozszerzenie)

Metoda powiększenia obrazu.

FULL (Pełny): obraz zostanie rozszerzony do pełnego ekranu niezależnie od rozdzielczości.

ASPECT (Proporcjonalne): obraz zostaje rozciągnięty bez zmiany proporcji.

OFF (Wył): obraz nie zostaje rozciągnięty.

CUSTOM (Ustawienie użytkownika): W celu uzyskania szczegółowych informacji należy zapoznać się z częścią opisującą menu Advanced (Zaawansowane).

SHARPNESS (Ostrość)

Ta funkcja umożliwia zachowanie wyraźnego obrazu przy różnych ustawieniach. Parametry obrazu są nieustannie korygowane w celu uzyskania obrazu o większej lub mniejszej wyrazistości zgodnie z preferencjami użytkownika i definiowane niezależnie dla poszczególnych ustawień.



Systemy regulacji kolorów

PICTURE MODE (Tryb obrazu)

Wybierz tryb Picture mode (Tryb obrazu) najlepiej odpowiadający rodzajowi wyświetlanych treści. Można wybrać jeden z 5 typów. W celu uzyskania dodatkowych informacji zobacz menu Advanced (Zaawansowane) kartę Tag1 PICTURE MODE (Tryb obrazu) (str. 19) oraz sekcję „Używanie funkcji PICTURE MODE (Tryb obrazu)” (str. 18).

WHITE (Biel)

Użycie opcji NATIVE (Natywny) lub zwiększanie bądź zmniejszanie tego parametru umożliwia dostosowanie temperatury koloru białego. Ustawienie niższej temperatury kolorów powoduje, że obraz staje się bardziej czerwony, natomiast ustawienie wyższej temperatury kolorów powoduje, że obraz staje się bardziej niebieski. Domyślnie ustawienie temperatury kolorów panelu LCD to NATIVE (Natywny). Wartość 6500K jest zalecana do ogólnych zastosowań graficznych; wartość 5000K jest zalecana do dopasowania wydruków.

ADJUST (Dostosuj)

HUE (Odcień): regulacja odcienia każdego koloru*1. Zmiana koloru będzie widoczna na ekranie, a paski kolorów w menu będą odzwierciedlać poziom odcienia.

OFFSET (Przesunięcie): regulacja jasności koloru każdego koloru*1. Aby zwiększyć jasność koloru, naciśnij przycisk w prawo.

SATURATION (Nasycenie): regulacja głębi koloru każdego koloru*1. Aby zwiększyć nasycenie koloru, naciśnij przycisk w prawo.

*1: RED (Czerwony), YELLOW (Żółty), GREEN (Zielony), CYAN (Niebiesko-Zielony), BLUE (Niebieski) i MAGENTA (Purpurowy).

ADVANCED SETTING (Ustawienia zaawansowane)

Wyświetla menu ADVANCED SETTING (Ustawienia zaawansowane). Szczegółowe informacje są dostępne na str. 19. Szczegółowe ustawienia opcji PICTURE MODE (Tryb obrazu) przedstawiono w podręczniku zaawansowanym, karta Tag1.



Tools (Narzędzia)

PIP MODE (Tryb PIP)

Wybierz opcję PIP MODE (Tryb PIP), OFF/PIP/PICTURE BY PICTURE - ASPECT/PICTURE BY PICTURE FULL (Wył./PIP/Obraz przy obrazie (aspekt)/Obraz przy obrazie (pełny)). Na każdym ekranie można wybrać inny tryb PICTURE MODE (Tryb obrazu). Na ekranie można wyświetlać obraz z 2 źródeł jednocześnie.

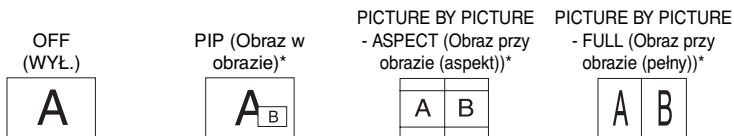
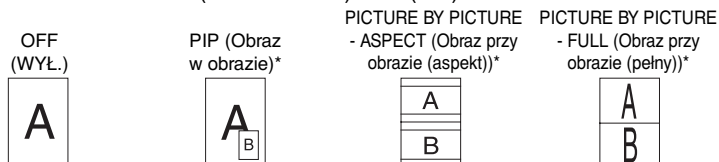

IMAGE ROTATION (Obrót obrazu): ON (Wł.)/SUB IMAGE ROTATION (Obrót obrazu podrzędnego): ON (Wł.)



PIP INPUT (Wejście PIP)

Wybór sygnału wejściowego PIP

PIP LEFT/RIGHT (PIP lewo/prawo)

Steruje poziomym położeniem okna PIP (obraz w obrazie) w trybie PIP

PIP DOWN/UP (PIP dół/góra)

Steruje pionowym położeniem okna PIP (obraz w obrazie) w trybie PIP

PIP SIZE (Rozmiar obrazu PIP)

Wybranie rozmiaru podobrazu wyświetlanego w trybie PIP

USB SELECTION (Wybór USB)

Zmiana sygnału wejściowego portu USB skojarzonego z bieżącym źródłem sygnału: 1 lub 2. Po podłączeniu komputera do portu wysyłania danych, można używać portów USB monitora. W tym celu należy wybrać to ustawienie dla bieżącego sygnału wejściowego. Za pomocą przycisku Input (Wejście) (zobacz str. 12) można zmienić aktywne wyświetlanie i kombinację portów USB wysyłania. Ustawienia portów USB można dostosować dla każdego sygnału wejściowego w menu Advanced (Zaawansowane) (zobacz str. 23).

W przypadku używania tylko jednego portu domyślnie jest używany tylko podłączony port.

UWAGA: aby uniknąć utraty danych, przed zmianą portu USB wysyłania danych, należy upewnić się, że żadne urządzenia magazynujące USB nie są używane przez system operacyjny komputera podłączonego do portu USB wysyłania.

EDID EXTENSION (Rozszerzenie EDID) (tylko wejście DVI)

Ustawienie zapewniające komunikację z urządzeniem przesyłającym sygnał, wyposażone w opcję taktowania sygnału.

NORMAL (Normalny): wybierz opcję „NORMAL” (Normalny), gdy podłączony jest komputer lub inny sprzęt komputerowy.

ENHANCED (Rozszerzony): alternatywne ustawienie dla urządzeń innych niż komputery, np. odtwarzacz DVD lub konsola do gier. Wybierz opcję „ENHANCED” (Rozszerzony), gdy podłączony jest odtwarzacz DVD lub inne urządzenie obsługujące tryb wysokiej rozdzielczości.

UWAGA: sygnały z przepłotem (480i, 576i, 1080i) nie są obsługiwane. W razie problemów należy przeczytać rozdział Rozwiązywanie problemów zawarty w niniejszej instrukcji obsługi.
Po zmianie wyboru EDID EXTENSION (Rozszerzenie Edid) należy ponownie uruchomić podłączone urządzenie.

VIDEO DETECT (Detekcja sygnału wideo)

Wybiera metodę wykrywania sygnału wideo, gdy podłączono więcej niż jedno wejście wideo.

FIRST (Pierwszy): jeżeli w bieżącym źródle nie ma sygnału, to wówczas monitor poszukuje źródła sygnału z innego portu wejściowego wideo. Jeżeli sygnał wideo jest obecny w innym porcie, wówczas monitor automatycznie przełączy port wejściowy sygnału wideo na nowo znalezione źródło sygnału. Jeżeli sygnał jest obecny w bieżącym źródle sygnału, monitor nie będzie szukał innego źródła.

LAST (Ostatni): jeżeli monitor odbiera sygnał z bieżącego źródła i zostaje do niego dołączone drugie źródło, to wówczas monitor automatycznie przełącza się na nowe źródło sygnału wideo. Jeżeli w bieżącym źródle nie ma sygnału, to wówczas monitor poszukuje źródła sygnału z innego portu wejściowego wideo. Jeżeli sygnał wideo jest obecny w innym porcie, wówczas monitor automatycznie przełączy port wejściowy sygnału wideo na nowo znalezione źródło sygnału.

NONE (Brak): monitor nie będzie szukał innego portu wejścia wideo, dopóki nie zostanie włączony.

* Użycie ustawienia „ADJUST” (Regulacja) lub Print Emulation (Emulacja drukarki) za pomocą oprogramowania MultiProfilor spowoduje powstanie poniższych sytuacji w zależności od warunków ustawienia.

Ustawienie tylko dla jednego ekranu: wynik ustawienia jest widoczny w odpowiednim oknie (głównym lub podrzędnym).

Oddzielne ustawienie dla każdego ekranu: wynik ustawienia jest widoczny tylko w oknie głównym. Następnie na ekranie zostanie wyświetlone ostrzeżenie (6-AXIS SUB:OFF).

Takie same ustawienia dla obydwu ekranów: wynik ustawienia jest widoczny w oknie głównym i podrzędnym.

OFF TIMER (Timer wyłączenia)

Monitor wyłączy się automatycznie, jeżeli użytkownik wprowadzi określony czas wyłączenia.

Przed wyłączeniem zasilania na ekranie zostanie wyświetlona wiadomość z zapytaniem, czy użytkownik chce opóźnić czas wyłączenia o 60 minut. Naciśnij dowolny przycisk menu ekranowego, aby opóźnić wyłączenie.

OFF MODE (Tryb wyłączony)

Intelligent Power Manager (Inteligentny menedżer zasilania) umożliwi przechodzenie monitora do trybu oszczędzania energii po upływie zdefiniowanego okresu nieaktywności.

Dla trybu OFF MODE (Wyłączony) są dostępne trzy ustawienia.

OFF (Wył): monitor nie przechodzi do trybu oszczędzania energii po utracie sygnału wejściowego.

STANDARD (Standardowy): monitor automatycznie przechodzi do trybu oszczędzania energii po utracie sygnału wejściowego.

OPTION (Opcja): monitor automatycznie przechodzi do trybu oszczędzania energii, kiedy poziom natężenia oświetlającego światła spada poniżej poziomu określonego przez użytkownika. Ten poziom można ustawić za pomocą opcji OFF MODE SETTING (Ustawienia trybu wyłączenia) na karcie Tag 6 w menu Advanced (Zaawansowane).

Kiedy monitor znajduje się w trybie oszczędzania energii, dioda LED z przodu monitora miga na kolor bursztynowy.

Kiedy monitor pracuje się w trybie oszczędzania energii, naciśnięcie dowolnego przycisku z przodu monitora (za wyjątkiem przycisku POWER i SELECT) spowoduje powrót urządzenia do normalnej pracy.

Kiedy oświetlenie otoczenia powróci do normalnego poziomu, monitor automatycznie zostanie przełączony do standardowego trybu działania.



MENU TOOLS (Narzędzia menu)

LANGUAGE (Język)

Menu ekranowe jest dostępne w dziewięciu językach.

OSD LEFT/RIGHT (OSD lewo/prawo)

Można wybrać dowolne miejsce na ekranie, w którym ma zostać wyświetlone menu ekranowe. Wybierając funkcję OSD Location (Położenie menu ekranowego) można ręcznie zmieniać położenie menu ekranowego w prawo lub w lewo.

OSD DOWN/UP (Menu ekranowe dół/góra)

Można wybrać dowolne miejsce na ekranie, w którym ma zostać wyświetlone menu ekranowe. Wybierając funkcję OSD Location (Położenie menu ekranowego) można ręcznie zmieniać położenie menu ekranowego w górę lub w dół.

OSD TURN OFF (Wył. menu ekranowe)

Menu ekranowe będzie tak długo wyświetlane na ekranie, jak długo będzie używane. Można ustawić czas wyłączenia menu po ostatnim naciśnięciu przycisku menu ekranowego. Wstępnie ustawione opcje to 10 do 120 sekund z 5-sekundowym przyrostem.

OSD LOCK OUT (Blokada menu ekranowego)

Ta funkcja umożliwia całkowite zablokowanie dostępu do wszystkich regulacyjnych funkcji menu ekranowego. Przy próbie otwarcia menu znajdującego się w stanie zablokowanym na ekranie pojawi się informacja, że funkcje menu zostały zablokowane.

Istnieją cztery typy blokady menu ekranowego:

OSD LOCK OUT (Blokada menu ekranowego) bez sterowania: Aby uaktywnić tę blokadę, należy nacisnąć i przytrzymać jednocześnie przyciski SELECT i przycisk PRAWO. Aby wyłączyć tę blokadę, należy nacisnąć i przytrzymać jednocześnie przycisk SELECT i przycisk PRAWO przy włączonym menu ekranowym. Podczas działania tej blokady nie można regulować żadnych parametrów.

OSD LOCK OUT (Blokada menu ekranowego) z dostępną tylko funkcją BRIGHTNESS (Jasność): Aby uaktywnić tę blokadę, należy nacisnąć i przytrzymać przyciski SELECT, DÓŁ, LEWO. Aby wyłączyć tę blokadę, należy nacisnąć i przytrzymać przycisk SELECT, DÓŁ, LEWO przy włączonym menu ekranowym. Podczas działania tej blokady można regulować BRIGHTNESS (Jasność).

CUSTOM (ustawienie użytkownika): Patrz: menu Advanced (Zaawansowane).

OSD TRANSPARENCY (Przezroczystość menu ekranowego)

Pozwala na ustawienie pozycji przezroczystości menu ekranowego.

OSD COLOR (Kolor menu ekranowego)

Pozwala na ustawienie koloru menu ekranowego. Kolor elementów Tag window frame color (Kolor ramki okna karty), Item select color (Kolor wyboru elementu) oraz Adjust window frame color (Kolor ramki okna) można zmienić na czerwony (Red), niebieski (Blue), zielony (Green) lub szary (Gray).

RESOLUTION NOTIFIER (Informacja o rozdzielczości)

Optymalna rozdzielczość wynosi 1920 x 1200. Jeżeli monitorowanie rozdzielczości jest uaktywnione (ustawienie ON), po 30 sekundach na ekranie wyświetlany jest komunikat informujący o tym, że aktualna rozdzielczość nie jest równa 1920 x 1200.

HOT KEY (Przycisk dostępu)

BRIGHTNESS (Jasność) można wyregulować bezpośrednio. Po uaktywnieniu klawisza dostępu (ustawienie ON) można regulować jasność przy użyciu przycisku w LEWO lub w PRAWO bez konieczności korzystania z menu ekranowego. Standardowe menu ekranowe można włączyć przyciskiem EXIT. Po wyłączeniu (opcja OFF) tej funkcji niektóre przyciski zostają wyłączone (zobacz str. 12).

FACTORY PRESET (Ustawienia fabryczne)

Wybór opcji FACTORY PRESET (Ustawienia fabryczne) pozwala na zresetowanie wszystkich ustawień menu ekranowego (BRIGHTNESS (Jasność), CONTRAST (Kontrast), ECO MODE (Tryb ekologiczny), BLACK LEVEL (Poziom czerni), IMAGE CONTROL (Regulacja pozycji), COLOR CORRECTION (Korekcja kolorów), COLOR CONTROL SYSTEM (System regulacji kolorów), SHARPNESS (Ostrość), PIP MODE (Tryb PIP), PIP INPUT (Wejście PIP), PIP LEFT/RIGHT (PIP lewo/prawo), PIP UP/DOWN (PIP góra/dół), PIP SIZE (Rozmiar PIP), USB SELECTION (Wybór USB), EDID EXTENSION (Rozszerzenie EDID), OFF TIMER (Wyłącznik czasowy), IPM (IPM), OSD LEFT/RIGHT (OSD lewo/prawo), OSD UP/DOWN (OSD góra/dół), OSD TURN OFF (Wyłączenie menu OSD), OSD TRANSPARENCY (Przezroczystość OSD)) do wartości ustawionych przez producenta. Poszczególne parametry mogą być przywracane do ustawień fabrycznych poprzez wybranie ich (podświetlenie) i naciśnięcie przycisku RESET.

UWAGA: aby zresetować ustawienia kalibracji ekranu i ustawienie SELF COLOR CORRECTION (Automatyczna korekcja kolorów), należy użyć funkcji FACTORY PRESET (Ustawienia fabryczne) dostępnej w menu ekranowym Advanced (Zaawansowane) (patrz strona 25).



ECO Information (Informacje ekologiczne)

CARBON SAVINGS (Oszczędność węgla): wyświetlenie informacji o szacunkowych oszczędnościach węgla w kg.

CARBON USAGE (Zużycie węgla): Wyświetla informacje o szacunkowym zużyciu węgla w kg. Jest to szacunkowa wartość arytmetyczna, a nie rzeczywiste wyliczenie. Wartość jest szacowana bez uwzględnienia opcji dodatkowych.

COST SAVINGS (Oszczędność kosztów): umożliwia wyświetlenie efektów oszczędzania energii.

CARBON CONVERT SETTING (Ustawienie konwersji węgla): dostosowuje współczynnik węglowy wykorzystywany w obliczeniu oszczędności węgla. Ustawienie początkowe bazuje na OECD (edycja 2008).

CURRENCY SETTING (Ustawienie waluty): umożliwia wyświetlenie cen energii elektrycznej w 6 walutach.

CURRENCY CONVERSION SETTING (Ustawienie konwersji waluty): umożliwia wyświetlenie oszczędności energii elektrycznej w kW/godz. (domyślna waluta: USD).

UWAGA: Początkowym ustawieniem waluty jest US\$ a w przypadku konwersji waluty jest to \$0,11.

Te ustawienia można zmienić za pomocą menu informacyjnego ECO.

Jeśli chcesz używać opcji francuskich, zapoznaj się z poniższymi czynnościami:

1. Otwórz menu za pomocą przycisku Menu i wybierz menu informacji ECO, naciskając przycisk w LEWO lub w PRAWO.
2. Wybierz CURRENCY SETTING (Ustawienie waluta), naciskając przyciski strzałki w GÓRĘ i w DÓŁ.
3. Waluta dla Francji jest Euro (€). Można dopasować ustawienie waluty i wybrać ikonę Euro (€) zamiast ikony dolara (\$), naciskając przyciski strzałek w LEWO lub w PRAWO dostępne w obszarze wyboru waluty.
4. Wybierz ustawienie CURRENCY CONVERT SETTING (Ustawienia konwersji waluty), naciskając przyciski strzałki w GÓRĘ i w DÓŁ.
Ustawienie euro (€) jest niemieckim odpowiednikiem OECD (edycja 2007).
Sprawdź ceny energii we Francji lub dane OECD dla Francji.
W przypadku Francji OECD (2007 Edition) to €0.12.
5. Dostosuj ustawienie CURRENCY CONVERT SETTING (Ustawienia konwersji waluty), naciskając przyciski strzałki w PRAWO i w LEWO.



Information (Informacje)

Informuje o aktualnej rozdzielczości obrazu (Main picture (Obraz główny)), aktualnych ustawieniach USB i parametrach technicznych obejmujących ustawione i wykorzystywane taktowanie oraz częstotliwość poziomą i pionową. Wyświetla nazwę modelu i numer seryjny monitora.

Ostrzeżenia menu ekranowego

Naciśnięcie przycisku EXIT powoduje zniknięcie menu ostrzeżeń OSD.

NO SIGNAL (BRAK SYGNAŁU): funkcja wysyła ostrzeżenie w przypadku braku synchronizacji poziomej lub pionowej. Po włączeniu zasilania lub po zmianie sygnału wejścia, pojawia się okno **No Signal** (brak sygnału).

RESOLUTION NOTIFIER (INFORMACJA O ROZDZIELCZOŚCI): ta funkcja uruchamia ostrzeżenie, jeżeli nie jest stosowana optymalna rozdzielczość. Po włączeniu zasilania lub gdy nie ma sygnału wejściowego albo jeżeli sygnał video ma niewłaściwą rozdzielczość wówczas na ekranie zostanie otwarte okno **Resolution notifier (Informacja o rozdzielczości)**. Tę funkcję można wyłączyć w menu Tools (Narzędzia).

OUT OF RANGE (POZA ZAKRESEM): zalecenie optymalizacji rozdzielczości i częstotliwości odświeżania. Po włączeniu zasilania lub po zmianie sygnału wejściowego video albo jeżeli sygnał wejściowy nie jest właściwie taktowany zostanie wyświetlone menu **Out Of Range** (Przekroczenie zakresu).

INTERLACED SIGNALS ARE NOT SUPPORTED (Sygnały z przeplotem nie są obsługiwane): ta funkcja wyświetla ostrzeżenie, gdy używany jest sygnał z przeplotem. Gdy obraz jest widoczny, zmień sygnał z przeplotem na sygnał progresywny (bez przeplotu). Aby zapoznać się ze szczegółami, zobacz sekcję „Brak obrazu” w rozdziale Rozwiązywanie problemów.

Szczegółowe informacje o elementach sterowania można znaleźć w menu dla ADVANCED (Zaawansowane).

Korzystanie z funkcji PICTURE MODE (Tryb obrazu)

Wybierz tryb Picture mode (Tryb obrazu) najlepiej odpowiadający rodzajowi wyświetlanych treści.

Dostępnych jest kilka typów trybu (sRGB, REC-Bt709, HIGH BRIGHT, FULL, DICOM, PROGRAMMABLE).

- W przypadku wszystkich opcji PICTURE MODE (Tryb obrazu) są dostępne ustawienia BRIGHTNESS (Jasność), AUTO BRIGHTNESS (Auto. jasność), WHITE (Biel), Color Gamut (Gama kolorów), GAMMA (Gamma), BLACK (Czerni), UNIFORMITY (Jednorodność), COLOR VISION EMU (Emulacja sposobu widzenia kolorów), METAMERISM (Metameria), RESPONSE IMPROVE (Usprawnienie reakcji), AMBIENT LIGHT COMP (Kompensacja światła otoczenia), (6 - AXIS ADJUST) (Dostosowanie w 6 kierunkach). Te ustawienia można zmienić na karcie ustawień zaawansowanych Tag1.

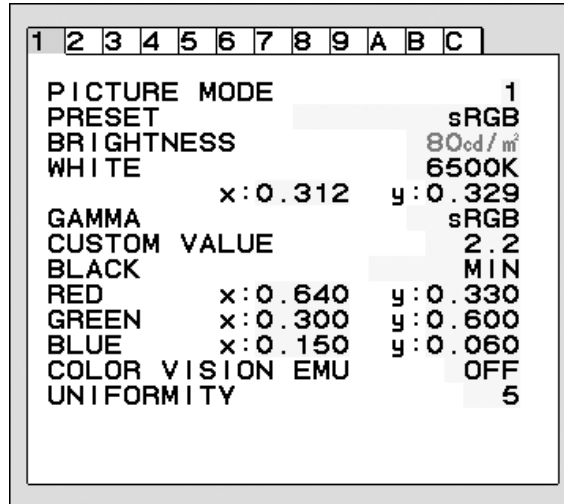

Rodzaj ustawienia PRESET (Ustawienie wstępne)

PRESET (Ustawienie wstępne)	PURPOSE (Cel)
sRGB	Standardowa paleta kolorów używana w Internecie, w systemach operacyjnych Windows i w aparatach fotograficznych. Zalecane ustawienie do ogólnego zarządzania kolorami.
REC-Bt709	Ustawienia kolorów dla telewizji o wysokiej rozdzielczości.
HIGH BRIGHT (Wysoka jasność)	Ustawienie fabryczne. Najwyższe ustawienie jasności. Zachowanie ustawienia fabrycznego zapewnia najniższe zużycie energii.
FULL (Pełny)	Podstawowa gama kolorów monitora. Odpowiednia do używania w przypadku aplikacji korzystających z zarządzania kolorami. Należy stosować profil koloru ICC dostarczony na dysku CD-ROM.
DICOM*1	Ustawienia medyczne do obrazowania w przypadku promieni rentgenowskich. Ustawienie zgodne z normą DICOM dla funkcji Grayscale Standard Display Function (standardowa funkcja wyświetlania w skali szarości).
PROGRAMMABLE	Dla oprogramowania „MultiProfiler” lub ustawień Hardware Calibration (Kalibracja sprzętu) w oprogramowaniu NEC Display Solutions (niektóre ustawienia menu ekranowego są wyłączone).

- UWAGA:**
- Gdy wybrany tryb PICTURE MODE (Tryb obrazu) jest inny niż profil koloru ICC na komputerze, możliwe jest nieprawidłowe odwzorowanie kolorów.
 - Aby korzystać z zaawansowanych opcji zarządzania kolorami, zaleca się korzystanie z oprogramowania MultiProfiler opracowanego przez firmę NEC Display Solutions. Dostępne opcje to m. in. emulacja profilu ICC i emulacja drukarki. Oprogramowanie MultiProfiler jest dostępne na dołączonym dysku CD-ROM. Oprogramowanie to jest również dostępne na witrynie internetowej.
 - Po zablokowaniu trybu PICTURE MODE (Tryb obrazu) na ekranie jest wyświetlany komunikat „PICTURE MODE IS LOCKED” (Tryb obrazu jest zablokowany). Aby odblokować tryb obrazu, należy jednocześnie nacisnąć przyciski SELEC i w górę.

*1 W modelu P232W zastosowano rozwiązanie „DICOM SIM”; wartość zbliżona do gamma DICOM.

Advanced OSD (Zaawansowane menu ekranowe)

Szczegółowe informacje o elementach sterowania można znaleźć w menu dla zaawansowanych. Istnieją dwa sposoby wybrania menu zaawansowanego.

Sposób 1:

<Dostęp do menu zaawansowanego>

- Naciśnij przycisk Menu, aby włączyć menu ekranowe (OSD). Następnie za pomocą przednich przycisków ustaw kursor na opcji ADVANCED SETTING (Ustawienie zaawansowane) w systemie Color control (Sterowanie kolorami). Naciśnij przycisk INPUT, aby otworzyć menu zaawansowane.

<Wyjście z menu zaawansowanego>

- Naciśnij przycisk EXIT.

Sposób 2:

<Dostęp do menu zaawansowanego>

- Wyłącz monitor.
- Włącz monitor, przyciskając jednocześnie przez co najmniej jedną sekundę przyciski „POWER” (zasilanie) i „INPUT/SELECT” (wybór). Następnie naciśnij przyciski sterowania (EXIT, LEWO, PRAWO, GÓRA lub DÓŁ).
- Zostanie wyświetlone menu zaawansowane. To menu jest większe od standardowego menu ekranowego.

<Wyjście z menu zaawansowanego>

- Wyłącz monitor i uruchom go w zwykły sposób.

Aby przeprowadzić regulację, sprawdź czy znacznik jest podświetlony, następnie naciśnij przycisk „SELECT”.

Żeby przejść do innej karty naciśnij przycisk „EXIT”, a następnie przycisk „LEWO” lub „PRAWO”, aby zaznaczyć inną kartę.

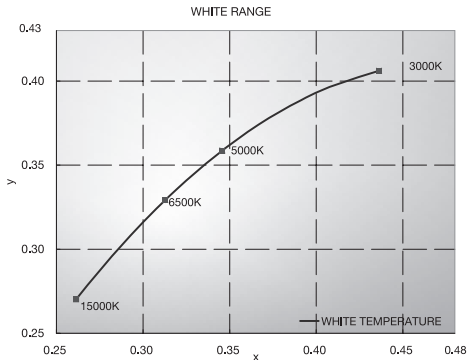
Karta Tag1	PICTURE MODE (TRYB OBRAZU)	Umożliwia wybranie opcji PICTURE MODE (Tryb obrazu) w zakresie od 1 do 5.
	PRESET (USTAWIENIE WSTĘPNE)	Umożliwia wybranie ustawienia PICTURE MODE PRESET (Ustawienie wstępne trybu obrazu) z poziomu PRESET (Ustawienie wstępne) (zobacz strona 18).
	BRIGHTNESS*2 (JASNOŚĆ)	Zapewnia regulację jasności ogólnej obrazu i tła ekranu. Aby regulować ustawienie, naciskaj przyciski „LEWO” lub „PRAWO”.
	WHITE (BIEL)	Dostosowanie temperatury koloru białego o liczbę stopni lub ustawienie xy. Ustawienie niższej temperatury kolorów powoduje, że obraz staje się bardziej czerwony, natomiast ustawienie wyższej temperatury kolorów powoduje, że obraz staje się bardziej niebieski. Wyższa wartość x zabarwia ekran na czerwono, a wartość y — na zielono; niskie wartości x i y powodują wyświetlanie w kolorze jasnego błękitu. 

*2 Tego elementu nie można zresetować za pomocą funkcji FACTORY PRESET (Ustawienia fabryczne) (Tag7), gdy funkcja AUTO BRIGHTNESS (Auto. jasność) jest włączona (ON).

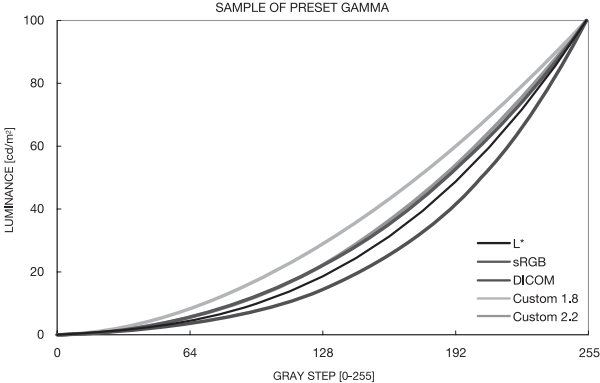
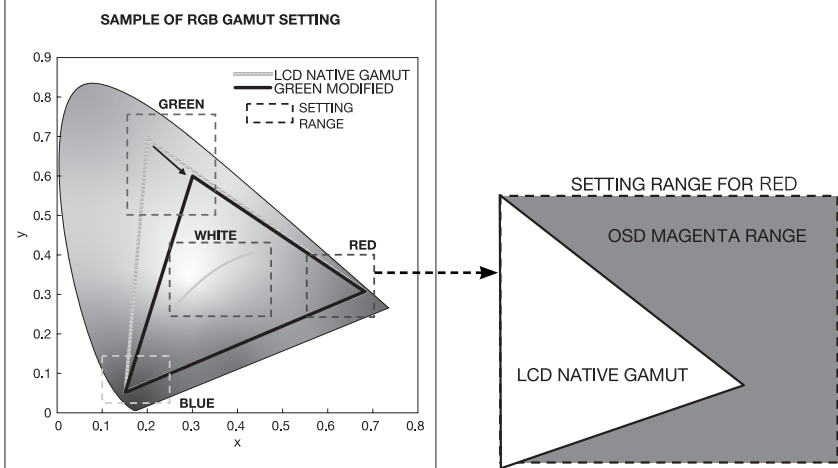
<p>GAMMA (GAMMA)</p>	<p>Umożliwia ręczne wybranie poziomu jasności w skali szarości. Do wyboru jest pięć opcji: sRGB, L Star, DICOM*1, PROGRAMMABLE (Programowalny) i CUSTOM (Ustawienie użytkownika). Zaleca się wyświetlanie danych obrazu w skali szarości na ekranie. sRGB: GAMMA ustawienie sRGB. L Star: GAMMA ustawienie dla skali kolorów Lab. DICOM*1: DICOM GSDF (Grayscale Standard Display Function — standardowa funkcja wyświetlania w skali szarości) jest zazwyczaj używana w przypadku obrazowania medycznego. PROGRAMMABLE (Programowalna): Jasność skali szarości można zmienić według preferencji użytkownika za pomocą odpowiedniej aplikacji. Tę opcję można zmienić, gdy dla trybu PICTURE MODE (Tryb obrazu) wybrano ustawienie PROGRAMMABLE (Programowalny). Tej funkcji nie można wybrać z poziomu zaawansowanego menu ekranowego. CUSTOM (Ustawienie użytkownika): Wartość CUSTOM VALUE (Wartość użytkownika) można regulować, kiedy w opcji GAMMA SELECTION (Wybór gamma) wybrano pozycję CUSTOM (Ustawienie użytkownika). CUSTOM VALUE (Wartość użytkownika): Wartość współczynnika gamma jest wybierana w zakresie od 0,5 to 4,0 z krokiem 0,1.</p> 
<p>BLACK (CZERŃ)</p>	<p>Regulacja poziomu luminancji czerni. Po wybraniu zbyt niskich wartości, których nie można wyświetlić, wskaźnik w menu ekranowym zmienia kolor na purpurowy.</p>
<p>RED (CZERWIŃ) GREEN (ZIELEŃ) BLUE (NIEBIESKI)</p>	<p>Regulacja gamy koloru. Po wybraniu wartości spoza zakresu gamy obsługiwanej przez monitor wskaźnik w menu ekranowym zmienia kolor na purpurowy.</p> 
<p>COLOR VISION EMU (EMULACJA SPOSOBU WIDZENIA KOLORÓW)</p>	<p>Zapewnia podgląd typowych problemów dotyczących widzenia; funkcja jest użyteczna w przypadku oceny, w jaki sposób osoby z takimi problemami widzą kolory. Dostępne są cztery tryby tego podglądu: Typy P (Protanopia), D (Deutanopia) i T (Tritanopia) zapewniają emulację widzenia dichromatycznego, a opcja Grayscale (Skala szarości) może być użyta do oceny postrzegania kontrastu. UWAGA: W zależności od wzroku użytkownika, w tym użytkowników z problemami dot. widzenia kolorów, będą występować różne wrażenia postrzegania kolorów ekranu. W celu przedstawienia sposobu widzenia użytkowników z problemami dot. widzenia kolorów dostępna jest prezentacja. Nie jest to widok rzeczywisty/ Symulacja jest reprodukcją widzenia użytkowników w silnym trybie widzenia kolorów typu P, typu D lub typu T. Użytkownicy z niewielkim niedoborem widzenia kolorów będą doświadczać niewielkich różnic w porównaniu do użytkowników postrzegających kolory normalnie.</p>

*1 W modelu P232W zastosowano rozwiązanie „DICOM SIM”, wartość zbliżona do gamma DICOM.

	UNIFORMITY (JEDNORODNOŚĆ)	Ta funkcja zapewnia elektroniczną kompensację lekkich odchyłeń poziomu jednorodności bieli oraz odchyłeń koloru występujących na ekranie. Takie odchylenia stanowią charakterystyczną cechę technologii paneli ciekłokrystalicznych. Ta funkcja ulepsza kolory i wyrównuje jednorodność luminancji ekranu. UWAGA: używanie funkcji UNIFORMITY (Jednorodność) powoduje zmniejszenie ogólnej maksymalnej luminancji ekranu. Jeżeli wymagane jest uzyskanie większej luminancji kosztem jednorodności wyświetlania, należy wyłączyć funkcję UNIFORMITY (Jednorodność). Wyższa wartość zapewnia lepszy efekt, ale może również obniżać współczynnik CONTRAST RATIO (Stosunek kontrastu). Gdy ustawienie BRIGHTNESS (Jasność) jest przekazywane w postaci barwy purpurowej, ustawienie UNIFORMITY (Jednorodność) ulega automatycznej zmianie.
Karta Tag2	SHARPNESS (OSTROŚĆ)	Jest to cyfrowa możliwość zachowania wyraźnego obrazu przy każdym taktowaniu sygnału. Parametry obrazu są nieustannie korygowane w celu zachowania obrazu o większej lub mniejszej wyrazistości zgodnie z preferencjami użytkownika i definiowane niezależnie dla poszczególnych taktowań. Naciśnij przycisk „LEWO” lub „PRAWO”, aby dostosować ustawienie.
	RESPONSE IMPROVE (USPRAWNIENIE REAKCJI)	Włącza lub wyłącza funkcję Response Improve (Usprawnienie reakcji). Ta funkcja może zredukować rozmazania obrazu, występujące przy niektórych ruchomych obrazach.
	ECO MODE (TRYB EKONOMICZNY)	Zmniejszenie zużycia energii przez obniżenie poziomu jasności. OFF (Wył.): Funkcja wyłączona. MODE1 (Tryb 1): Obniżenie zakresu jasności do ok. 64,3%. (P232W) Zapewnia obniżenie zakresu jasności do ok. 200 cd/m ² . (P241W) MODE2 (Tryb 2): Obniżenie zakresu jasności do ok. 28,6%. (P232W) Zapewnia obniżenie zakresu jasności do ok. 100 cd/m ² . (P241W)
	AUTO BRIGHTNESS (AUTO. JASNOŚĆ)	Dla trybu AUTO BRIGHTNESS (Auto. jasność) są dostępne trzy ustawienia. Ustawienie OFF (Wył.) jest zalecane w celu uzyskania najlepszego odwzorowania kolorów. OFF (Wył.): Funkcja wyłączona. ON (Wł.): automatycznie reguluje poziom jasności przez wykrycie poziomu jasności otoczenia i wyregulowanie monitora do najlepszego ustawienia BRIGHTNESS (Jasność). W celu uzyskania informacji dotyczących funkcji Auto Brightness (Automatyczna jasność) należy zapoznać się z informacjami podanymi na stronie 33. Uwaga: nie wolno zakrywać czujnika jasności otoczenia.
	METAMERISM (METAMERIA)	Polepsza dopasowanie punktu bieli podczas wyświetlania obok siebie dzięki zastosowaniu standardowej gamy monitora. Ta funkcja zapewnia kompensację widzenia kolorów przez ludzkie oko w porównaniu do postrzegania kolorów przez urządzenia wykorzystywane do wykonywania kalibracji.
	AMBIENT LIGHT COMP (KOMPENSACJA AUTOMATYCZNEGO PRZYCIEMNIANIA)	Ustawienia luminancji zależą od ustawień kompensacji automatycznego przyciemniania. Największy wpływ ma na odwzorowanie czerni. UWAGA: AUTO DIMMING SENSOR (Czujnik automatycznego przyciemniania) mierzy Jasność światła z otoczenia, gdy zasilanie jest włączone i wpływa na ustawienia jakości obrazu oraz kolorów. UWAGA: Nie wolno zakrywać czujnika jasności otoczenia.
	(6 - AXIS ADJUST) (DOSTOSOWANIE W 6 KIERUNKACH)	HUE (Odcień): regulacja odcienia każdego koloru*1. Zmiana koloru będzie widoczna na ekranie, a paski kolorów w menu będą odzwierciedlać poziom odcienia. SATURATION (Nasycenie): regulacja głębi koloru każdego koloru*1. Aby zwiększyć nasycenie koloru, naciśnij przycisk w PRAWO. OFFSET (Przesunięcie): regulacja jasności koloru każdego koloru*1. Aby zwiększyć jasność koloru, naciśnij przycisk w PRAWO. *1: RED (Czerwony), YELLOW (Żółty), GREEN (Zielony), CYAN (Niebiesko-Zielony), BLUE (Niebieski) i MAGENTA (Purpurowy).
SHORTCUT CUSTOM (SKRÓT UŻYTKOWNIKA)	Istnieje możliwość wybrania opcji PICTURE MODE (Tryb obrazu) wyświetlanych w menu skrótów PICTURE MODE (Tryb obrazu).	
Karta Tag3	R-H.POSITION (POZYCJA R.H.) (TYLKO WEJŚCIE ANALOGOWE)	Regulacja położenia składnika czerwonego w obrazie. Naciśnij przycisk „LEWO” „PRAWO”, aby dostosować ustawienie.
	G-H.POSITION (POŁOŻENIE G-H.) (TYLKO WEJŚCIE ANALOGOWE)	Regulacja położenia składnika zielonego w obrazie. Naciśnij przycisk „LEWO” „PRAWO”, aby dostosować ustawienie.
	B-H.POSITION (POŁOŻENIE B-H.) (TYLKO WEJŚCIE ANALOGOWE)	Regulacja położenia składnika niebieskiego w obrazie. Naciśnij przycisk „LEWO” „PRAWO”, aby dostosować ustawienie.
	R-FINE (DOPASOWANIE CZERWIENI) (TYLKO WEJŚCIE ANALOGOWE)	Regulacja ustawienia opcji FINE (Precyzyjna korekcja obrazu) dla czerwonego składnika obrazu. Aby regulować ustawienie, naciskaj przyciski „LEWO” lub „PRAWO”.

	G-FINE (DOPASOWANIE ZIELENI) (TYLKO WEJŚCIE ANALOGOWE)	Regulacja ustawienia opcji FINE (Precyzyjna korekcja obrazu) dla zielonego składnika obrazu. Aby regulować ustawienie, naciskaj przyciski „LEWO” lub „PRAWO”.																			
	B-FINE (DOPASOWANIE BŁĘKITU) (TYLKO WEJŚCIE ANALOGOWE)	Regulacja ustawienia opcji FINE (Precyzyjna korekcja obrazu) dla niebieskiego składnika obrazu. Aby regulować ustawienie, naciskaj przyciski „LEWO” lub „PRAWO”.																			
	R- SHARPNESS (OSTROŚĆ CZERWIENI) (TYLKO WEJŚCIE ANALOGOWE)	Regulacja ustawienia ostrości czerwonego składnika obrazu. Aby regulować ustawienie, naciskaj przyciski „LEWO” lub „PRAWO”.																			
	G- SHARPNESS (OSTROŚĆ ZIELENI) (TYLKO WEJŚCIE ANALOGOWE)	Regulacja ustawienia ostrości zielonego składnika obrazu. Aby regulować ustawienie, naciskaj przyciski „LEWO” lub „PRAWO”.																			
	B- SHARPNESS (OSTROŚĆ NIEBIESKIEGO) (TYLKO WEJŚCIE ANALOGOWE)	Regulacja ustawienia ostrości niebieskiego składnika obrazu. Aby regulować ustawienie, naciskaj przyciski „LEWO” lub „PRAWO”.																			
	DVI LONG CABLE (DŁUGI PRZEWÓD DVI) (TYLKO WEJŚCIE DVI)	Kompensacja degradacji obrazu spowodowanej używaniem długiego przewodu DVI. Dostępne są 4 ustawienia, gdzie „0” to najniższy poziom kompensacji, a „3” to najwyższy poziom. Domyślnym ustawieniem jest „1”.																			
	HDMI LONG CABLE*1 (DŁUGI PRZEWÓD HDMI) (TYLKO WEJŚCIE HDMI)	Kompensacja degradacji obrazu spowodowanej używaniem długiego przewodu HDMI. Dostępne są 4 ustawienia, gdzie „0” to najniższy poziom kompensacji, a „3” to najwyższy poziom. Domyślnym ustawieniem jest „1”.																			
Karta Tag4	AUTO ADJUST*2 (AUTOMATYCZNA KOREKCJA OBRAZU) (TYLKO WEJŚCIE ANALOGOWE)	Automatyczna regulacja położenia i poziomego rozmieszczenia obrazu oraz precyzyjna korekcja obrazu. Naciśnij przycisk SELECT, żeby włączyć automatyczną regulację. Należy stosować wzorzec testowy dostarczony na dysku CD-ROM.																			
	SIGNAL ADJUST (REGULACJA SYGNAŁU) (TYLKO WEJŚCIE ANALOGOWE)	Określa, kiedy zostaje automatycznie uruchomiona regulacja automatyczna. Do wyboru są opcje SIMPLE (prosta) i FULL (pełna). Naciśnij przycisk w LEWO lub PRAWO, aby wybrać ustawienie. <table border="1" data-bbox="513 1048 963 1137"> <tr> <td></td> <td>H-size, Fine, H/V Position</td> <td>Contrast</td> </tr> <tr> <td>SIMPLE</td> <td>O</td> <td>X</td> </tr> <tr> <td>FULL</td> <td>O</td> <td>O</td> </tr> </table> <p>O: Automatyczna regulacja X: Brak automatycznej regulacji UWGA: automatyczna regulacja nie działa przy rozdzielczości mniejszej niż 800 x 600.</p>		H-size, Fine, H/V Position	Contrast	SIMPLE	O	X	FULL	O	O										
		H-size, Fine, H/V Position	Contrast																		
	SIMPLE	O	X																		
FULL	O	O																			
AUTO ADJUST LEVEL (AUTOMATYCZNA REGULACJA POZIOMU) (TYLKO WEJŚCIE ANALOGOWE)	Określa AUTO ADJUST LEVEL (poziom automatycznej regulacji) dla funkcji regulacji automatycznej. Do wyboru są opcje „SIMPLE” (Prosty) „FULL” (Pełny), oraz „DETAIL” (Szczegółowy). Naciśnij przycisk w LEWO lub PRAWO, aby wybrać ustawienie. Patrz poniższa tabela. <table border="1" data-bbox="513 1330 1179 1447"> <tr> <td></td> <td>Size, Fine, Position</td> <td>Contrast</td> <td>Black Level</td> <td>Time</td> </tr> <tr> <td>SIMPLE</td> <td>O</td> <td>X</td> <td>X</td> <td>1 sekunda</td> </tr> <tr> <td>FULL</td> <td>O</td> <td>O</td> <td>X</td> <td>1,5 sekund</td> </tr> <tr> <td>DETAIL*</td> <td>O</td> <td>O</td> <td>O</td> <td>5 sekund</td> </tr> </table> <p>O: Automatyczna regulacja X: Brak automatycznej regulacji * Opcja DETAIL (Szczegółowy) aktywuje automatyczną regulację długiego przewodu (niesymetryczność, piki).</p>		Size, Fine, Position	Contrast	Black Level	Time	SIMPLE	O	X	X	1 sekunda	FULL	O	O	X	1,5 sekund	DETAIL*	O	O	O	5 sekund
	Size, Fine, Position	Contrast	Black Level	Time																	
SIMPLE	O	X	X	1 sekunda																	
FULL	O	O	X	1,5 sekund																	
DETAIL*	O	O	O	5 sekund																	
A-NTAA SW (ZAAWANSOWANA AUTOMATYCZNA REGULACJA BEZDOTYKOWA) (TYLKO WEJŚCIE ANALOGOWE)	Zaawansowana automatyczna regulacja bezdotykowa (A-NTAA SW) rozpoznaje nowe sygnały nawet, jeżeli rozdzielczość i szybkość odświeżania nie uległy zmianie. Jeżeli do monitora podłączono kilka komputerów i każdy przesyła bardzo podobny (lub nawet taki sam) sygnał (pod względem rozdzielczości i szybkości odświeżania), monitor rozpoznaje występowanie nowego sygnału i automatycznie optymalizuje obraz bez konieczności udziału użytkownika. OFF (Wył.): Funkcja A-NTAA jest wyłączona. ON (Wł.): W przypadku wykrycia zmiany sygnału, funkcja A-NTAA wprowadzi optymalne ustawienia nowego sygnału. Funkcja A-NTAA nie zostanie włączona, jeżeli nie zostanie wykryta zmiana sygnału. Podczas optymalizacji sygnału ekran zostaje wygaszony. OPTION (Opcja): Działanie takie same, jak w przypadku funkcji ON, lecz ekran nie zostaje wygaszony przy optymalizacji sygnału, co pozwala na szybsze zakończenie procesu. Przy używaniu zewnętrznego urządzenia przełączającego do podłączenia do monitora 2 lub większej liczby komputerów, można użyć opcji ON lub OPTION.																				
	AUTO CONTRAST*2 (AUTOMATYCZNY KONTRAST) (TYLKO WEJŚCIE ANALOGOWE)	Regulacja obrazu wyświetlanego przy użyciu niestandardowych wejść wideo. Naciśnij przycisk SELECT, żeby dostosować ustawienie. Dla regulacji wymagane jest, aby obraz zawierał białe elementy.																			

*1 Tylko dla modelu P232W

*2 Tego elementu nie można zresetować za pomocą funkcji FACTORY PRESET (Ustawienia fabryczne) (Tag7).

	CONTRAST (KONTRAST) (TYLKO WEJŚCIE ANALOGOWE)	Zapewnia regulację jasności i kontrastu w odniesieniu do tła. Aby regulować ustawienie, naciśnij przyciski „LEWO” lub „PRAWO”.
	AUTO BLACK LEVEL*2 (AUTOMATYCZNA REGULACJA CZERNI) (TYLKO WEJŚCIE ANALOGOWE)	Automatyczna regulacja poziomu czerni. Dla regulacji wymagane jest, aby obraz zawierał elementy czerni. Naciśnij przycisk SELECT, żeby włączyć AUTO ADJUST (Automatyczna regulacja).
	BLACK LEVEL (POZIOM CZERNI) (TYLKO WEJŚCIE ANALOGOWE)	Regulacja poziomu czerni RGB wg poziomu sygnału wejściowego.
	VIDEO LEVEL*1 (POZIOM WIDEO, TYLKO WEJŚCIE HDMI)	NORMAL (Normalne): ustawienie przeznaczone dla komputerów. Wyświetlane są wszystkie sygnały wejściowe kroków 0-255. EXPAND (ROZSZERZENIE): ustawienie przeznaczone dla sprzętu audio-video. Wyświetlane są wszystkie sygnały wejściowe kroków 16-235 do 0-255. AUTO (Automatycznie): Ustawienie automatyczne w zależności od sygnału wejściowego.
Karta Tag5	H.POSITION (POŁOŻENIE POZIOME)	Poziome położenie obrazu w aktywnym obszarze monitora LCD. Naciśnij przycisk „LEWO” „PRAWO”, aby dostosować ustawienie.
	V.POSITION (POŁOŻENIE PIONOWE)	Pionowe położenie obrazu w aktywnym obszarze monitora LCD. Naciśnij przycisk „LEWO” „PRAWO”, aby dostosować ustawienie.
	H.SIZE (POZIOME ROZMIESZCZENIE OBRAZU) (TYLKO WEJŚCIE ANALOGOWE)	Regulacja rozmiaru ekranu w poziomie. Jeżeli funkcja „AUTO ADJUST” (Automatyczna korekcja obrazu) nie zapewnia zadowalających ustawień obrazu, użytkownik może ręcznie wyregulować rozmiar obrazu za pomocą funkcji „H.SIZE (Poziom) lub V.SIZE (Pion)” (wskaźnik graficzny). W tym celu można wykorzystać wzorec testowy Moiré. Ta funkcja regulacyjna może wpływać na szerokość obrazu. Korzystając z menu, można również wyśrodkować obraz na ekranie. Jeżeli kalibracja funkcji poziomego lub pionowego rozmiaru obrazu H.SIZE (V.SIZE) jest nieprawidłowa, mogą wystąpić zniekształcenia w postaci pionowych pasów. Obraz powinien być jednorodny.
	FINE (PRECYZYJNA KOREKCJA OBRAZU) (TYLKO WEJŚCIE ANALOGOWE)	Polepsza zogniskowanie, czystość oraz stabilność obrazu przez zwiększenie lub zmniejszenie tego ustawienia. Jeżeli funkcje AUTO ADJUST (Automatyczna korekcja) i H.SIZE (Poziomy rozmiar obrazu) nie umożliwiają uzyskania zadowalających ustawień, użytkownik może dostosować ostrość obrazu (funkcja FINE). W tym celu można wykorzystać wzorec testowy Moiré. Jeśli ustawienia precyzyjnej korekcji zostaną dostrojone nieprawidłowo, mogą występować linie poziome. Obraz powinien być jednorodny.
	AUTO FINE (AUTOMATYCZNA PRECYZYJNA KOREKCJA OBRAZU) (TYLKO WEJŚCIE ANALOGOWE)	Ta funkcja automatycznie, okresowo dostosowuje ustawienie funkcji „FINE” pod kątem zmian stanu sygnału. Ta funkcja zapewnia regulację w przybliżeniu co 33 minuty.
	H.RESOLUTION (ROZDZIELCZOŚĆ POZIOMA)	Zwiększanie lub zmniejszanie tego parametru umożliwia dostosowanie poziomego rozmiaru obrazu. Naciśnij przycisk PRAWO, żeby zwiększyć szerokość obrazu na ekranie. Naciśnij przycisk LEWO, żeby zmniejszyć szerokość obrazu na ekranie.
	V.RESOLUTION (ROZDZIELCZOŚĆ PIONOWA)	Zwiększanie lub zmniejszanie tego parametru umożliwia dostosowanie pionowego rozmiaru obrazu. Naciśnij przycisk PRAWO, żeby zwiększyć wysokość obrazu na ekranie. Naciśnij przycisk LEWO, żeby zmniejszyć wysokość obrazu na ekranie.
	EXPANSION (ROZSZERZENIE)	Metoda powiększenia obrazu. FULL (Pełny): obraz zostanie rozszerzony do pełnego ekranu niezależnie od rozdzielczości. ASPECT (Proporcje): Powiększenie bez zmiany współczynnika proporcji. OFF (Wył.): Obraz nie jest powiększany. CUSTOM (Użytkownika): Wybranie tej opcji umożliwia regulację parametrów H. ZOOM (skalowanie w poziomie), V. ZOOM (skalowanie w pionie) i ZOOM POS (pozycja skalowania).
	OVER SCAN*1 (ROZCIĄGANIE OBRAZU) (TYLKO WEJŚCIE HDMI)	Niektóre formaty wideo wymagają innych trybów skanowania w celu wyświetlenia obrazu najwyższej jakości. ON (Wł.): Rozmiar obrazu jest większy niż możliwy do wyświetlenia. Krawędź obrazu zostanie przycięta. Na ekranie będzie wyświetlane ok. 95% obrazu. OFF (Wył.): Obraz pozostaje w obszarze wyświetlania. Na ekranie jest widoczny cały obraz. AUTO (Automatycznie): Ustawienie automatyczne.
	SIDE BORDER COLOR (KOLOR RAMKI BOCZNEJ)	Regulacja koloru pasów bocznych (czarny lub biały).

*1 Tylko dla modelu P232W

*2 Tego elementu nie można zresetować za pomocą funkcji FACTORY PRESET (Ustawienia fabryczne) (Tag7).

Karta Tag6	USB SELECTION (WYBÓR USB)	Wybór poru przesyłania USB dla złącza DP/HDMI/DVI-D/D-SUB (P232W), DP/DVI-1/DVI-2/D-SUB (P241W). Po podłączeniu komputera do portu wysyłania danych, można używać portów USB monitora. W tym celu należy wybrać to ustawienie dla bieżącego sygnału wejściowego. W przypadku używania tylko jednego portu działa tylko podłączony port. Za pomocą przycisku Input (Wejście) (zobacz str. 12) można zmienić aktywne wyświetlanie i kombinację portów USB wysyłania. UWAGA: aby uniknąć utraty danych, przed zmianą portu USB wysyłania danych, należy upewnić się, że żadne urządzenia magazynujące USB nie są używane przez system operacyjny komputera podłączonego do portu USB wysyłania.
	EDID EXTENSION (ROZSZERZENIE EDID) (TYLKO WEJŚCIE DVI)	Ustawienie zapewniające komunikację z urządzeniem przesyłającym sygnał, wyposażone w opcję taktowania sygnału. NORMAL (Normalny): wybierz opcję „NORMAL” (Normalny), gdy podłączony jest komputer lub inny sprzęt komputerowy. ENHANCED (Rozszerzony): alternatywne ustawienie dla urządzeń innych niż komputery, np. odtwarzacze DVD lub konsole do gier. Uwaga: sygnały z przeplotem (480i, 576i, 1080i) nie są obsługiwane. W przypadku problemów rozwiązań należy szukać w rozdziale Usuwanie problemów niniejszej instrukcji. Po zmianie wyboru EDID EXTENSION (Rozszerzenie Edid) należy ponownie uruchomić podłączone urządzenie.
	VIDEO DETECT*2 (DETEKCJA SYGNAŁU WIDEO)	Wybiera metodę detekcji sygnału wideo, gdy podłączonych jest wiele komputerów. Naciśnij przycisk w LEWO lub PRAWO, aby wybrać ustawienie. FIRST (Pierwszy): Jeżeli w bieżącym źródle nie ma sygnału, to wówczas monitor poszukuje źródła sygnału z innego portu wejściowego wideo. Jeżeli sygnał wideo jest obecny w innym porcie, wówczas monitor automatycznie przełączy port wejściowy sygnału wideo na nowo znalezione źródło sygnału. Jeżeli sygnał jest obecny w bieżącym źródle sygnału, monitor nie będzie szukał innego źródła. LAST (Ostatni): Jeżeli monitor odbiera sygnał z bieżącego źródła i zostaje do niego dołączone drugie źródło, to wówczas monitor automatycznie przełącza się na nowe źródło sygnału wideo. Jeżeli w bieżącym źródle nie ma sygnału, to wówczas monitor poszukuje źródła sygnału z innego portu wejściowego wideo. Jeżeli sygnał wideo jest obecny w innym porcie, wówczas monitor automatycznie przełączy port wejściowy sygnału wideo na nowo znalezione źródło sygnału. NONE (Brak): Monitor nie będzie szukał innego portu wejścia wideo, dopóki nie zostanie włączony.
	OFF TIMER (TIMER WYŁĄCZENIA)	Monitor wyłączy się automatycznie po ustalonym czasie z położenia włączone za pomocą funkcji ON/OFF (Włączone/wyłączone). Po wybraniu opcji ON należy wcisnąć przycisk SELECT oraz wprowadzić regulacje za pomocą przycisków w LEWO lub w PRAWO. Przed wyłączeniem zasilania na ekranie zostanie wyświetlona wiadomość z zapytaniem, czy użytkownik chce opóźnić czas wyłączenia o 60 minut. Naciśnij dowolny przycisk menu ekranowego, aby opóźnić wyłączenie.
	OFF MODE (TRYB WYŁĄCZONY)	Intelligent Power Manager (Inteligentny menedżer zasilania) umożliwia przechodzenie monitora do trybu oszczędzania energii po upływie zdefiniowanego okresu nieaktywności. Dla trybu OFF MODE (Wyłączony) są dostępne trzy ustawienia. OFF (Wył.): Monitor nie przechodzi do trybu oszczędzania energii po utracie sygnału wejściowego. STANDARD (Standardowy): Monitor automatycznie przechodzi do trybu oszczędzania energii po utracie sygnału wejściowego. OPTION (Opcja): Monitor automatycznie przechodzi do trybu oszczędzania energii, kiedy poziom natężenia otaczającego światła spada poniżej poziomu określonego przez użytkownika.
	OFF MODE SETTING (USTAWIENIE TRYB WYŁĄCZENIA)	Regulacja wartości ILLUMINANCE (Luminancja) dla OFF MODE (Trybu wyłączony). Wyświetla luminancję.
	LED BRIGHTNESS*2 (JASNOŚĆ DIOD LED)	Pozwala sterować jasnością diody LED zasilania monitora.
	LED COLOR*2 (KOLOR DIODY LED)	Przełącza kolor diody zasilania LED z przodu monitora: niebieski lub zielony.
Karta Tag7	LANGUAGE*2 (JĘZYK)	Menu ekranowe jest dostępne w dziewięciu językach. Naciśnij przycisk w LEWO lub PRAWO, aby wybrać ustawienie.
	OSD H.POSITION (POŁOŻENIE POZIOME MENU EKRAKOWEGO)	Można wybrać dowolne miejsce na ekranie, w którym ma zostać wyświetlone menu ekranowe. Wybierając funkcję OSD Location (Położenie menu ekranowego) można ręcznie zmieniać położenie menu ekranowego w PRAWO lub w LEWO.

*2 Tego elementu nie można zresetować za pomocą funkcji FACTORY PRESET (Ustawienia fabryczne) (Tag7).

	OSD V.POSITION (POŁOŻENIE PIONOWE MENU EKRANOWEGO)	Można wybrać dowolne miejsce na ekranie, w którym ma zostać wyświetlone menu ekranowe. Wybierając funkcję OSD Location (Położenie menu ekranowego) można ręcznie zmieniać położenie menu ekranowego w górę lub w dół.
	OSD TURN OFF (WYŁĄCZENIE MENU EKRANOWEGO)	Menu ekranowe będzie tak długo wyświetlane na ekranie, jak długo będzie używane. Można ustawić czas wyłączenia menu po ostatnim naciśnięciu przycisku menu ekranowego. Wstępnie ustawione opcje to 10 do 120 sekund z 5-sekundowym przyrostem.
	OSD LOCK OUT* ² (BLOKADA MENU EKRANOWEGO)	Ta funkcja umożliwia całkowite zablokowanie dostępu do wszystkich regulacyjnych funkcji menu ekranowego. Przy próbie otwarcia menu znajdującego się w stanie zablokowanym na ekranie pojawi się informacja, że funkcje menu zostały zablokowane. Dostępne są trzy rodzaje blokady menu ekranowego: OSD LOCK OUT with no control (Blokada menu ekranowego bez sterowania): Aby uaktywnić tę blokadę, należy nacisnąć i przytrzymać jednocześnie przyciski SELECT i przycisk PRAWO. Aby wyłączyć tę blokadę, należy nacisnąć i przytrzymać jednocześnie przycisk SELECT i przycisk PRAWO przy włączonym menu ekranowym. Podczas działania tej blokady nie można regulować żadnych parametrów. OSD LOCK OUT with BRIGHTNESS (Blokada menu ekranowego z dostępną funkcją ustawiania jasności): Aby uaktywnić tę blokadę, należy nacisnąć i przytrzymać przyciski SELECT, DÓŁ, LEWO. Aby wyłączyć tę blokadę, należy nacisnąć i przytrzymać przycisk SELECT, DÓŁ, LEWO przy włączonym menu ekranowym. Podczas działania tej blokady można regulować jasność. CUSTOM (Użytkownika): Naciśnij przycisk RESET i EXIT, żeby wejść do menu CUSTOM (ustawienia użytkownika). Wybierz parametr ENABLE (Włącz) lub DISABLE (Wyłącz) dla opcji POWER KEY (Klawisz zasilania), INPUT SEL. (Wybór wejścia) HOT KEY (BRIGHTNESS) (Przycisk dostępu (Jasność)), PICTURE MODE (Tryb obrazu), WARNING (RESOLUTION NOTIFIER/OSD LOCK OUT) (Ostrzeżenie (Informacja o rozdzielczości/ Blokada menu ekranowego)). Aby dezaktywować blokadę menu ekranowego, naciśnij przyciski RESET i EXIT, żeby wyświetlić ostrzeżenie o LOCK OUT (blokadzie menu ekranowego). Naciśnij przyciski SELECT, SELECT, <, >, <, >, EXIT.
	OSD TRANSPARENCY (PRZEZROCZYŚĆ MENU EKRANOWEGO)	Pozwala na ustawienie pozycji przezroczystości menu ekranowego.
	OSD COLOR* ² (KOLOR MENU EKRANOWEGO)	Można zmienić kolor elementów Tag window frame color (Kolor ramki okna karty), Item select color (Kolor wyboru elementu) oraz Adjust window frame color (Kolor ramki okna).
	BOOT LOGO* ² (LOGO PRZY URUCHAMIANIU)	Po włączeniu zasilania monitora przez krótką chwilę wyświetlane jest logo firmy NEC. Tę funkcję można włączyć lub wyłączyć w menu ekranowym. Uwaga: Naciśnięcie i przytrzymanie przycisku EXIT (Wyjście) podczas wyświetlania logo firmy NEC spowoduje wyświetlenie menu BOOT LOGO (Logo przy uruchamianiu). Można wtedy wyłączyć tę funkcję (ustawić opcję OFF).
	SIGNAL INFORMATION* ² (INFORMACJE O SYGNALE)	W rogu ekranu można wyświetlać informacje o sygnale. Informacje o sygnale można włączyć lub wyłączyć za pomocą opcji ON/OFF
	RESOLUTION NOTIFIER* ² (INFORMACJA O ROZDZIELCZOŚCI)	Optymalna rozdzielczość jest równa 1920 x 1200. Jeżeli monitorowanie rozdzielczości jest uaktywnione (ustawienie ON), po 30 sekundach na ekranie wyświetlany jest komunikat informujący o tym, że aktualna rozdzielczość nie jest równa 1920 x 1200. Aby wybrać ustawienie, naciśnij przycisk w lewo lub w prawo.
	HOT KEY* ² (PRZYCISK DOSTĘPU)	Włączenie tej funkcji umożliwia regulację jasności monitora za pomocą przednich przycisków, bez uruchamiania menu ekranowego. Przyciski LEWO/PRAWO umożliwiają sterowanie poziomem jasności. Po wyłączeniu (opcja OFF) tej funkcji niektóre przyciski zostają wyłączone. Zob. str. 12.
	FACTORY PRESET* ² (USTAWIENIA FABRYCZNE)	Wybranie opcji FACTORY PRESET (Ustawienia fabryczne) w menu ekranowym umożliwia przywrócenie większości ustawień fabrycznych. Poszczególne ustawienia można przywracać ustawień fabrycznych przez zaznaczenie danego ustawienia i naciśnięcie przycisku RESET.
Karta Tag8	PIP MODE (TRYB PIP)	Wybiera opcję PIP MODE (Tryb PIP), OFF/PIP/PICTURE BY PICTURE - ASPECT/ PICTURE BY PICTURE FULL (Wył./PIP/Obraz przy obrazie (aspekt)/Obraz przy obrazie (pełny)). Zob. str. 15.
	PIP INPUT (WEJŚCIE PIP)	Określa pozycję PIP w pionie.
	PIP LEFT/RIGHT (PIP LEWO/PRAWO)	Po wybraniu opcji PIP (Obraz w obrazie) w trybie PIP MODE (Tryb obrazu w obrazie) można sterować poziomym położeniem obrazu PIP (Obraz w obrazie).
	PIP DOWN/UP (PIP DÓŁ/GÓRA)	Po wybraniu opcji PIP (Obraz w obrazie) w trybie PIP MODE (Tryb obrazu w obrazie) można sterować pionowym położeniem obrazu PIP (Obraz w obrazie).

*² Tęgo elementu nie można zresetować za pomocą funkcji FACTORY PRESET (Ustawienia fabryczne) (Tag7).

	PIP SIZE (ROZMIAR OBRAZU PIP)	Wybranie rozmiaru podobrazu wyświetlanego w trybie PIP
	BLANK SIGNAL SKIP (POMIJANIE PUSTEGO SYGNAŁU)	Pomija wejścia nieprzekazujące sygnału podczas zmiany sygnału wejściowego za pomocą przycisku INPUT.
	OSD ROTATION (OBRACANIE MENU EKRAWOWEGO)	AUTO (Automatycznie): Menu ekranowe zostaje automatycznie obrócone przy obrocie monitora. Wartością domyślną parametru OSD ROTATION (Obrót menu ekranowego) jest AUTO (automatycznie). LANDSCAPE (Poziomo): Wyświetlanie menu ekranowego w orientacji poziomej. PORTRAIT (PIONOWO): Wyświetlanie menu ekranowego w orientacji pionowej.
	IMAGE ROTATION (OBRÓT OBRAZU)	AUTO (Automatycznie): Obraz wyświetlany w oknie głównym zostaje automatycznie obrócony zgodnie z orientacją monitora. Jeżeli dla opcji OSD ROTATION (Obrót menu ekranowego) wybrano wartość AUTO (Automatycznie), obraz wyświetlany w oknie głównym zostaje automatycznie obrócony zgodnie z orientacją monitora. OFF (Wył): Obraz wyświetlany w oknie głównym nie zostaje obrócony. Wartością domyślną parametru IMAGE ROTATION (Obrót obrazu) jest OFF (wył.). ON (Wł.): Obraz wyświetlany w oknie głównym zostaje zawsze obrócony.
	SUB IMAGE ROTATION (OBRÓT OBRAZU PODRZĘDNEGO)	AUTO (Automatycznie): Obraz wyświetlany w oknie podrzędnym zostaje automatycznie obrócony zgodnie z orientacją monitora. Jeżeli dla opcji OSD ROTATION (Obrót menu ekranowego) wybrano wartość AUTO (Automatycznie), obraz wyświetlany w oknie podrzędnym zostaje automatycznie obrócony zgodnie z orientacją monitora. OFF (Wył): Obraz wyświetlany w oknie podrzędnym nie zostaje obrócony. Wartością domyślną parametru IMAGE ROTATION (Obrót obrazu) jest OFF (wył.). ON (Wł.): Obraz wyświetlany w oknie podrzędnym zostaje zawsze obrócony.
	DDC/CI (KANAŁ DANYCH OBRAZU/ INTERFEJS STEROWANIA)	DDC/CI ENABLE/DISABLE (Włącz/wyłącz DDC/CI): włączenie lub wyłączenie dwukierunkowej komunikacji i sterowania komputerem za pomocą kabla wideo. UWAGA: dla opcji DDC/CI wybierz ustawienie ENABLE (Włącz) w przypadku korzystania z oprogramowania do kalibracji, np. MultiProfiler over DisplayPort, DVI or VGA.
	SCREEN SAVER (WYGASZASZ EKRAWU)	Wybierz opcję „SCREEN SAVER” (Wygaszacz ekranu), żeby zmniejszyć ryzyko wystąpienia zjawiska poświaty obrazu. MOTION (Ruch) (Domyślne ustawienie OFF(Wył.)): Obraz na ekranie zostaje okresowo przesunięty w czterech kierunkach w celu ograniczenia ryzyka utrwalenia wyświetlanego obrazu na matrycy. Można ustawić taki czas funkcji MOTION (ruch), aby obraz na ekranie przesuwał się w określonych odstępach czasu (od 10 do 900 sekund). Czas można regulować w zakresach 10-sekundowych. OPTION (Opcja) (Ustawienie domyślne REDUCED (Zmniejszenie)): do wyboru są dwie opcje. REDUCED (Zmniejszenie): obraz na ekranie jest zmniejszany do 95% rozmiaru i przesuwany okresowo w 4 kierunkach. Obraz może być nieco mniej ostry niż zwykle. Na ekranie jest wyświetlany pełny obraz. UWAGA: Niektóre rodzaje sygnałów wejściowych mogą nie być obsługiwane za pomocą funkcji REDUCED (Zredukowany). FULL (Pełny): na ekranie jest wyświetlany pełnowymiarowy obraz, który jest przesuwany okresowo w 4 kierunkach. Obraz jest przesuwany poza obszar wyświetlania w danym kierunku, a jego część może wyglądać na odciętą. UWAGA: funkcja SCREEN SAVER (Wygaszacz ekranu) działa po wybraniu dla opcji ENABLE (Włącz) ustawienia OFF (Wył.) w obszarze TILE MATRIX (Macierz miniatur) i dla opcji PIP MODE (Tryb PIP) ustawienia OFF (Wył.).
Karta Tag9 (TYLKO WEJŚCIE ANALOGOWE)	INPUT SETTING* ² (USTAWIENIA WEJŚCIOWE)	Video Band Width (Szerokość pasma wideo): Redukcja poziomu wizualnego hałasu sygnału wejściowego. Ta funkcja pozwala zmniejszyć ilość zakłóceń. Naciśnij przycisk w LEWO lub PRAWO, aby wybrać ustawienie. Sync Threshold (Próg synchronizacji): Reguluje wielkość przedziału sygnału synchronizacji. Aby przenieść menu regulacji, należy nacisnąć przycisk „SELECT”. Reguluje czułość całkowitego i rozdzielonego sygnału wejściowego. Wypróbuj tę opcję, jeżeli opcja Precyzyjna korekcja obrazu nie zapewnia wyeliminowania wszystkich zakłóceń. SOG Threshold (Wartość graniczna SOG): Regulacja czułości sygnałów wejściowych na zielony. Reguluje wielkość przedziału przy rozdzielaniu synchronizacji od sygnału wejściowego synchronizacji przy zielonym. Naciśnij przycisk w LEWO lub PRAWO, aby wybrać ustawienie. Clamp Position (Pozycja zacisku): Użytkowanie monitora przy częstotliwości niestandardowej może sprawić, że obrazy będą ciemniejsze niż zazwyczaj, a kolory będą zniekształcone. Używanie elementu sterowania Clamp Position (Pozycja zacisku) pozwala na przywrócenie normalnego wyglądu obrazu.

*2 Tego elementu nie można zresetować za pomocą funkcji FACTORY PRESET (Ustawienia fabryczne) (Tag7).

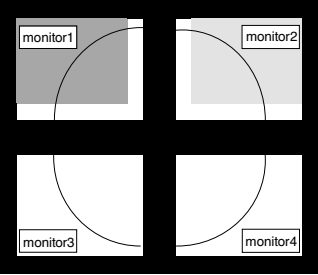
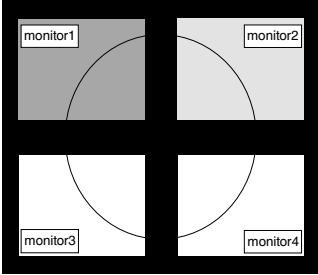
Karta TagA	TILE MATRIX (MACIERZ MINIATUR)	<p>Funkcja TILE MATRIX (Macierz miniatur) pozwala na wyświetlanie jednego obrazu na kilku ekranach. Ta funkcja może być wykorzystywana z maksymalnie 25 monitorami (5 w pionie i 5 w poziomie). Używanie funkcji TILE MATRIX (Macierz miniatur) wymaga przesyłania sygnału wyjściowego komputera przez wzmacniacz dystrybucyjny do każdego indywidualnego monitora.</p> <p>H MONITORS (Monitory w poziomie): Ustawia liczbę ekranów w poziomie. V MONITORS (Monitory w pionie): Ustawia liczbę ekranów w pionie. MONITOR No (Numer monitora): Wybiera pozycję do poszerzenia ekranu. TILE COMP (Ustawienie miniatur): Działa w połączeniu z macierzą ekranów kompensując szerokość maskownic ekranów, celem dokładnego wyświetlania obrazu.</p> <p>Ustawienie miniatur z 4 monitorami (czarny obszar oznacza ramki monitorów):</p> <div style="display: flex; justify-content: space-around; align-items: center;"> <div style="text-align: center;">  <p>Tile Comp WYŁ.</p> </div> <div style="text-align: center;">  <p>Tile Comp WŁ.</p> </div> </div> <p>UWAGA: Opcja TILE MATRIX (Macierz miniatur) działa, tylko gdy wyłączony jest tryb PIP MODE (Tryb PIP).</p>
Karta TagB	CARBON SAVINGS (OSZCZĘDNOŚĆ WĘGLA) CARBON USAGE (ZUŻYCIE WĘGLA) COST SAVINGS (OSZCZĘDNOŚĆ KOSZTÓW) CARBON CONVERT SETTING (USTAWIENIE KONWERSJI WĘGLA) CURRENCY SETTING*1 (USTAWIENIE WALUTY) CURRENCY CONVERT SETTING (USTAWIENIE KONWERSJI WALUTY) HOURS RUNNING*1 (CZAS PRACY W GODZINACH) SELF COLOR CORRECTION*2 (AUTOMATYCZNA KOREKCJA KOLORÓW)	<p>Wyświetlenie informacji o szacunkowych oszczędnościach węgla w kg.</p> <p>Wyświetla informacje o szacunkowym zużyciu węgla w kg. Jest to szacunkowa wartość arytmetyczna, a nie rzeczywiste wyliczenie. Wartość jest szacowana bez uwzględnienia opcji dodatkowych.</p> <p>Umożliwia wyświetlenie efektów oszczędzania energii.</p> <p>Dostosowuje współczynnik węglowy wykorzystywany w obliczeniu oszczędności węgla. Ustawienie początkowe bazuje na OECD (edycja 2008).</p> <p>Umożliwia wyświetlenie cen energii elektrycznej (dostępne w 6 walutach).</p> <p>Umożliwia określenie ekwiwalentu cena energii-energia w kalkulatorze oszczędności.</p> <p>Wyświetlanie całkowitego czasu pracy.</p> <p>Koryguje przesunięcie w kierunku barwy żółtej spowodowane długotrwałym użytkowaniem zgodnie z wew. czujnikiem kolorów. Czas wykonywania funkcji to ok. 30-60 minut w zależności od czasu nagrzewania.</p>
Karta TagC	INFORMATION*1 (INFORMACJE)	Wyświetla informacje o aktualnej rozdzielczości. Informuje również o parametrach technicznych obejmujących ustawione i wykorzystywane taktowanie oraz częstotliwość poziomą i pionową.

*1 Tego elementu nie można zresetować za pomocą funkcji FACTORY PRESET (Ustawienia fabryczne) (Tag7).

*2 Tylko dla modelu P241W.

Dane techniczne - P232W

Dane techniczne monitora		MultiSync P232W	Uwagi
Moduł LCD	Przekątna: Przekątna widzialna: Standardowa rozdzielczość (liczba pikseli):	58,4 cm/23,0 cali 58,4 cm/23,0 cali 1920 x 1080	Matryca aktywna na tranzystorach cienkowarstwowych (TFT), wyświetlacz ciekłokrystaliczny (LCD), rozmiar plamki 0,265 mm; standardowa luminancja biała 250 cd/m ² ; stosunek kontrastu 1000:1 (standardowy).
Sygnał wejściowy			
DisplayPort:	Złącze DisplayPort:	Cyfrowe RGB	DisplayPort jest zgodny ze standardem V1.1a, stosowany do HDCP
DVI:	DVI-D 24 pinów:	Cyfrowe RGB	DVI (HDCP)
VGA:	Mini D-sub 15 pinów:	Analogowego RGB Synch.	0,7 Vp-p/75 omów Oddzielna synchronizacja.Poziom TTL dodatni/ujemny Synchronizacja sygnału całkowitego.Poziom TTL dodatni/ujemny Synch. na zielony (Wideo 0,7 Vp-p i synchronizacja ujemna 0,3 Vp-p)
HDMI:	Złącze HDMI:	Cyfrowe RGB	HDMI (HDCP)
Kolory ekranu		1 073 741 824 (DisplayPort/HDMI 10 bit) 16 777 216 (DVI)	Zależy od karty graficznej.
Zakres synchronizacji	Poziomo: Pionowo:	31,5 kHz do 83,0 kHz, 118,4 kHz* ² (analogowy) 31,5 kHz do 83,0 kHz, 118,4 kHz* ² (cyfrowy) 50 Hz do 85 Hz	Automatycznie Automatycznie Automatycznie
Kąt widzialności	Lewo/prawo: Góra/dół:	±89° (CR > 10) ±89° (CR > 10)	
Czas formowania obrazu		14 ms (standard)	8 ms (szary do szarego standard)
Dostępne rozdzielczości ekranu (niektóre systemy mogą nie obsługiwać wszystkich wymienionych trybów).		640 x 480* ¹ przy 60 Hz do 85 Hz 720 x 350* ¹ przy 70 Hz do 85 Hz 720 x 400* ¹ przy 70 Hz do 85 Hz 800 x 600* ¹ przy 56 Hz do 85 Hz 832 x 624* ¹ przy 75 Hz 1024 x 768* ¹ przy 60 Hz do 85 Hz 1152 x 864* ¹ przy 70 Hz do 85 Hz 1152 x 870* ¹ przy 75 Hz 1152 x 900* ¹ przy 66 Hz 1280 x 960* ¹ przy 60 Hz 1280 x 1024* ¹ przy 60 Hz do 85 Hz 1400 x 1050* ¹ przy 60 Hz do 75 Hz 1440 x 900* ¹ przy 60 Hz do 85 Hz 1600 x 900* ¹ przy 60 Hz 1680 x 1050* ¹ przy 60 Hz 1920 x 1080 przy 60 Hz..... 1024 x 1280* ¹ przy 60 Hz 1080 x 1920* ¹ przy 60 Hz 480P (720 x 480* ¹ przy 60 Hz) 576P (720 x 576* ¹ przy 50 Hz) 720P (1280 x 720* ¹ przy 50 Hz do 60 Hz) 1080P (1920 x 1080* ¹ przy 50 Hz do 60 Hz)	Zalecane rozwiązania NEC DISPLAY SOLUTIONS. zalecana rozdzielczość dla optymalnej sprawności wyświetlania.
Aktywny obszar wyświetlenia	Poziomo: Szer.: Wys.: Pionowo: Szer.: Wys.:	509,2 mm/20,0 cali 286,4 mm/11,3 cali 286,4 mm/11,3 cali 509,2 mm/20,0 cali	
Gniazdo USB:	I/F: Port:	USB 2.0 Wysyłanie 2 Wysyłanie 3	
	Natężenie prądu obciążenia:	Maks. 0,5 A na port	
Zasilanie		prąd przemienny 100-240 V ~ 50/60 Hz	
Prąd znamionowy		0,94-0,35 A (z opcją)	
Wymiary	Poziomo: Pionowo:	543,6 mm (szer.) x 338 - 488 mm (wys.) x 227,6 mm (dł.) 21,4 cala (szer.) x 13,3 - 19,2 cali (wys.) x 9,0 cali (dł.) 322,4 mm (szer.) x 559,2 - 598,6 mm (wys.) x 227,6 mm (dł.) 12,7 cala (szer.) x 22,0 - 23,6 cala (wys.) x 9,0 cali (dł.)	
	Pionowa regulacja położenia ekranu:	150 mm/5,9 cala (Ustawienie poziome) 39,4 mm/1,6 cala (Ustawienie pionowe)	
Waga		9,2 kg	
Charakterystyka środowiska operacyjnego	Temperatura otoczenia: Wilgotność: Wysokość n.p.m.: Temperatura (przechowywanie): Wilgotność: Wysokość n.p.m.:	5°C do 35°C/41°F do 95°F 30% do 80% 0 do 6 562 stóp/0 do 2 000 m -10°C do 60°C/14°F do 140°F 10% do 85% 0 to 40 000 stóp/0 do 12 192 m	

*1 Rozdzielczości interpolowane: Jeżeli pokazywana rozdzielczość jest niższa niż liczba pikseli modułu LCD, wówczas tekst może być zniekształcony. Jest to normalne zjawisko, występujące we wszystkich technologiach płaskich wyświetlaczy podczas pracy z niestandardową rozdzielczością i przy wyświetlaniu na pełnym ekranie. W technologii płaskich wyświetlaczy każdy punkt jest jednym pikselem, więc aby rozszerzyć rozdzielczość na pełny ekran należy zastosować interpolację rozdzielczości.

*2 Tylko rozdzielczość 1080 x 1920.

UWAGA: dane techniczne mogą ulec zmianie bez wcześniejszego powiadomienia.

Dane techniczne - P241W

Dane techniczne monitora		MultiSync P241W	Uwagi
Moduł LCD	Przekątna: Przekątna widzialna: Standardowa rozdzielczość (liczba pikseli):	61,1 cm/24,1 cali 61,1 cm/24,1 cali 1920 x 1200	Matryca aktywna na tranzystorach cienkowarstwowych (TFT), wyświetlacz ciekłokrystaliczny (LCD), rozmiar plamki 0,270 mm; standardowa luminancja biała 360 cd/m ² ; stosunek kontrastu 1000:1 (standardowy).
Sygnał wejściowy			
DisplayPort:	Złącze DisplayPort:	Cyfrowe RGB	DisplayPort jest zgodny ze standardem V1.1a, stosowany do HDCP
DVI:	DVI-D 24 pinów:	Cyfrowe RGB	DVI (HDCP)
VGA:	Mini D-sub 15 pinów:	Analogowego RGB Synchron.	0,7 Vp-p/75 omów Oddzielna synchronizacja. Poziom TTL dodatni/ujemny Synchronizacja sygnału całkowitego. Poziom TTL dodatni/ujemny Synchron. na zielony (Wideo 0,7 Vp-p i synchronizacja ujemna 0,3 Vp-p)
Kolory ekranu		1 073 741 824 (DisplayPort 10 bit) 16 777 216 (DVI)	Zależy od karty graficznej.
Zakres synchronizacji	Poziomo: Pionowo:	31,5 kHz do 93,8 kHz, 118,4 kHz* ² (analogowy) 31,5 kHz do 91,1 kHz, 118,4 kHz* ² (cyfrowy) 50 Hz do 85 Hz	Automatycznie Automatycznie Automatycznie
Kąt widzialności	Lewo/prawo: Góra/dół:	±89° (CR > 10) ±89° (CR > 10)	
Czas formowania obrazu		15 ms (standard)	8 ms (szary do szarego standard)
Dostępne rozdzielczości ekranu (niektóre systemy mogą nie obsługiwać wszystkich wymienionych trybów).		640 x 480* ¹ przy 60 Hz do 85 Hz 720 x 350* ¹ przy 70 Hz do 85 Hz 720 x 400* ¹ przy 70 Hz do 85 Hz 800 x 600* ¹ przy 56 Hz do 85 Hz 832 x 624* ¹ przy 75 Hz 1024 x 768* ¹ przy 60 Hz do 85 Hz 1152 x 864* ¹ przy 70 Hz do 85 Hz 1152 x 870* ¹ przy 75 Hz 1152 x 900* ¹ przy 66 Hz 1280 x 960* ¹ przy 60 Hz 1280 x 1024* ¹ przy 60 Hz do 85 Hz 1400 x 1050* ¹ przy 60 Hz do 75 Hz 1440 x 900* ¹ przy 60 Hz do 85 Hz 1600 x 1200* ¹ przy 60 Hz do 75 Hz (analogowy), 1600 x 1200* ¹ przy 60 Hz (cyfrowy) 1680 x 1050* ¹ przy 60 Hz 1920 x 1200 przy 60 Hz..... 1024 x 1280* ¹ przy 60 Hz 1200 x 1920* ¹ przy 60 Hz 480P (720 x 480* ¹ przy 60 Hz) 576P (720 x 576* ¹ przy 50 Hz) 720P (1280 x 720* ¹ przy 50 Hz do 60 Hz) 1080P (1920 x 1080* ¹ przy 50 Hz do 60 Hz)	Zalecane rozwiązania NEC DISPLAY SOLUTIONS. zalecana rozdzielczość dla optymalnej sprawności wyświetlania.
Aktywny obszar wyświetlenia	Poziomo: Szer.: Wys.: Pionowo: Szer.: Wys.:	518,4 mm/20,4 cali 324,0 mm/12,8 cali 324,0 mm/12,8 cali 518,4 mm/20,4 cali	
Gniazdo USB:	I/F: Port:	USB 2.0 Wysyłanie 2 Wysyłanie 3	
	Natężenie prądu obciążenia:	Maks. 0,5 A na port	
Zasilanie		prąd przemienny 100-240 V ~ 50/60 Hz	
Prąd znamionowy		1,38-0,56 A (z opcją)	
Wymiary	Poziomo: Pionowo: Pionowa regulacja położenia ekranu:	556,8 mm (szer.) x 378 - 528 mm (wys.) x 227,6 mm (dł.) 21,9 cala (szer.) x 14,9 - 20,8 cali (wys.) x 9,0 cali (dł.) 362,4 mm (szer.) x 572,4 - 625,2 mm (wys.) x 227,6 mm (dł.) 14.3 cala (szer.) x 22,5 - 24,6 cala (wys.) x 9,0 cali (dł.) 150 mm/5,9 cala (Ustawienie poziome) 52,8 mm/2,1 cala (Ustawienie pionowe)	
Waga		10,8 kg	
Charakterystyka środowiska operacyjnego	Temperatura otoczenia: Wilgotność: Wysokość n.p.m.: Temperatura (przechowywanie): Wilgotność: Wysokość n.p.m.:	5°C do 35°C/41°F do 95°F 30% do 80% 0 do 6 562 stóp/0 do 2 000 m -10°C do 60°C/14°F do 140°F 10% do 85% 0 to 40 000 stóp/0 do 12 192 m	

*1 Rozdzielczości interpolowane. Jeżeli pokazywana rozdzielczość jest niższa niż liczba pikseli modułu LCD, wówczas tekst może być zniekształcony. Jest to normalne zjawisko, występujące we wszystkich technologiach płaskich wyświetlaczy podczas pracy z niestandardową rozdzielczością i przy wyświetlaniu na pełnym ekranie. W technologii płaskich wyświetlaczy każdy punkt jest jednym pikselem, więc aby rozszerzyć rozdzielczość na pełny ekran należy zastosować interpolację rozdzielczości.
*2 Tylko rozdzielczość 1200 x 1920.

UWAGA: dane techniczne mogą ulec zmianie bez wcześniejszego powiadomienia.

Funkcje

DisplayPort: port DisplayPort o rozwiązaniu przyszłościowe zapewniające możliwość skalowania i stosowania z nowoczesnymi, wydajnymi wyświetlaczami. Tego typu port pozwala na wyświetlanie najwyższych rozdzielczości z najwyższą częstotliwością odświeżania i największą głębią kolorów za pomocą standardowych przewodów.

HDMI: Port HDMI to rozwiązanie przyszłościowe zapewniające możliwość skalowania i stosowania z nowoczesnymi monitorami. Tego typu port pozwala na wyświetlanie najwyższych rozdzielczości z najwyższą częstotliwością odświeżania i największą głębią kolorów za pomocą standardowych przewodów szczególnie w przypadku elektroniki użytkowej.

DFP (Digital Flat Panel): w pełni cyfrowy interfejs przeznaczony dla monitorów wyposażonych w płaskie panele ekranowe, obsługujący sygnały przekazywane przy użyciu złącza DVI. W przypadku tego cyfrowego interfejsu zgodnego ze standardem DVI prosty adaptor zapewnia zgodność DFP z innymi złączami DVI, takimi jak DVI i P&D.

P&D (Plug and Display): standard VESA dotyczący cyfrowych interfejsów monitorów wyposażonych w płaskie panele ekranowe. Standard P&D jest bardziej niezawodny od DFP, ponieważ umożliwia obsługę dodatkowych sygnałów przekazywanych przy użyciu złącza (np. USB, analogowy sygnał wideo, IEEE-1394-995). Komisja VESA uznała DFP za podzbiór specyfikacji P&D. W przypadku złącza DVI (cyfrowe sygnały wejściowe) prosty adaptor zapewnia zgodność P&D z innymi złączami DVI takimi jak DVI i DFP.

Podstawa obrotowa: umożliwia użytkownikom ustawienie monitora w pozycji najlepiej pasującej do ich potrzeb, czy to w pozycji Krajobraz dla szerokich dokumentów, czy Portret w celu obejrzenia na ekranie pełnej strony dokumentu. Ustawienie Portret jest również idealne dla prowadzenia wideo konferencji.

Mały zajmowany obszar: dzięki małemu zajmowanemu obszarowi monitor ten jest doskonałym rozwiązaniem dla środowisk wymagających najwyższej jakości obrazu. Mała podstawa monitora i mały ciężar umożliwiają łatwe przenoszenie lub transport.

Color Control Systems: umożliwia dopasowanie kolorów na ekranie do różnych standardów.

Macierz kolorów naturalnych: łączy sześciosiowy układ sterowania kolorami oraz standard sRGB. Sześciosiowe sterowanie kolorami pozwala na regulację kolorów za pośrednictwem sześciu osi (R, G, B, C, M i Y), a nie trzech osi (R, G i B), jak to miało miejsce poprzednio. Standard sRGB wyposaża monitor w kolory o jednorodnej charakterystyce. Stanowi gwarancję, że kolory wyświetlane na monitorze są dokładnie takie same, jak kolorowe wydruki (z systemem operacyjnym i drukarką pracującymi w trybie sRGB). To pozwala na regulację kolorów na ekranie i dostosowanie dokładności odwzorowania kolorów na monitorze do różnych standardów.

Menu ekranowe (OSD – On-Screen Display): pozwala na regulację większości parametrów monitora w szybki i prosty sposób.

Funkcje ErgoDesign: właściwości konstrukcyjne monitora odpowiadają zasadom ergonomii, co umożliwia polepszenie środowiska pracy, ochronę zdrowia użytkownika i oszczędność pieniędzy. Do funkcji ErgoDesign® należą menu ekranowe, umożliwiające szybkie i łatwe regulowanie nastaw obrazu, uchylna podstawa, umożliwiające ustawienie preferowanego kąta monitora, mały zajmowany obszar i zgodność z normami MPRII i TCO dotyczącymi obniżonej emisji.

Plug and Play: rozwiązania techniczne Microsoft® w zakresie systemu operacyjnego Windows® umożliwiają instalację, podczas której monitor wysyła swoje dane (takie, jak rozmiar ekranu i obsługiwane rozdzielczości) bezpośrednio do komputera, automatycznie optymalizując pracę ekranu.

System IPM (ang. Intelligent Power Manager – Inteligentny menedżer zasilania): obsługuje innowacyjne metody oszczędzania energii, które umożliwiają przełączanie monitora na niższy poziom zużycia energii, gdy jest on włączony ale nie pracuje, obniżając o dwie trzecie koszty energii, redukując emisję oraz obniżając koszty związane z klimatyzacją miejsca pracy.

Multiple Frequency Technology: automatycznie dostraja monitor do częstotliwości skanowania karty graficznej i wyświetla obraz w odpowiedniej rozdzielczości.

FullScan: funkcja FullScan pozwala na powiększenie użytecznej powierzchni ekranu zarówno w pionie, jak i w poziomie. Funkcja jest dostępna dla większości rozdzielczości i znacząco powiększa wielkość obrazu.

Technologia szerokiego kąta patrzenia: pozwala użytkownikowi patrzeć na ekran monitora pod dowolnym kątem (178 stopni) z dowolnego miejsca – Portret lub Krajobraz. Zapewnia pełny zakres (178°) widoczności ekranu we wszystkich czterech podstawowych kierunkach.

Standardowy interfejs montażowy VESA: pozwala użytkownikom zamontować monitor MultiSync na dowolnym ramieniu lub wsporniku w standardzie VESA.

Visual Controller: jest to innowacyjna rodzina oprogramowania, opracowana przez firmę NEC Display Solutions, zapewniająca intuicyjny dostęp do wszystkich ustawień sterowania monitorem oraz zdalnej diagnozy za pośrednictwem interfejsu Windows, na podstawie standardu VESA, DDC/CI. Przy użyciu standardowego przewodu sygnałowego DVI lub VGA, kontroler wizualny można ustawić dla korzyści poszczególnych użytkowników lub używając administratora Visual Controller Administrator można zredukować całkowity koszt przez zdalną konserwację, diagnozę i raportowanie zasobów dla całej sieci.

No Touch Auto Adjust (Automatyczna regulacja bezdotykowa) (tylko wejście analogowe): nastawy monitora są regulowane automatycznie po jego włączeniu.

Nasycenie kolorów sRGB: nowy, zoptymalizowany standard zarządzania kolorami umożliwia dopasowanie kolorów wyświetlanych na ekranie monitora oraz innych peryferiach. Kolory sRGB, które opierają się na kalibrowanym rozmieszczeniu kolorów, umożliwia optymalne przedstawienie kolorów i kompatybilność wstecz z innymi standardami kolorów.

UNIFORMITY (Jednorodność): ta funkcja zapewnia kompensację lekkich odchyień poziomu jednorodności bieli występujących na ekranie oraz ulepsza kolory i wyrównuje jednorodność luminancji ekranu.

Response Improve (Usprawnienie reakcji): ulepszona odpowiedź szarość do szarości.

Regulowana podstawa z możliwością obrotu: zwiększenie wachlarza możliwości pozycji używania.

Podstawa z szybkim uwalnianiem: zapewnia możliwość szybkiego odłączenia.

Technologia automatycznego przyciemniania: automatycznie reguluje poziom podświetlenia w zależności od poziomu oświetlenia otoczenia.

Koncentrator USB 2.0 sprawia, że praca z komputerem jest jeszcze bardziej oszczędzająca, ponieważ koncentrator umożliwia podłączenie kamer cyfrowych, skanerów i innych urządzeń.

Rozwiązywanie problemów

Brak obrazu

- Kabel przekazujący sygnał powinien być prawidłowo podłączony do karty monitorowej/komputera.
- Karta monitorowa powinna być prawidłowo zamocowana w gnieździe.
- Monitor nie obsługuje sygnału konwertera DisplayPort.
- Włącznik (Power) znajdujący się na panelu przednim monitora (Power) i włącznik komputera powinien być ustawiony w położeniu ON.
- Należy upewnić się, że wybrany tryb graficzny jest obsługiwany przez kartę monitorową lub używany system. (Należy zapoznać się z informacjami podanymi w instrukcji obsługi karty monitorowej lub systemu, dotyczącymi zmiany trybu graficznego).
- Należy sprawdzić monitor i kartę monitorową w aspekcie zgodności i zalecanych ustawień.
- Należy upewnić się, że końcówki złącza kabla przekazującego sygnał nie zostały uszkodzone.
- Sprawdź wejście sygnału: „DVI-D”, „DisplayPort”, „HDMI”^{*1} lub „D-Sub”.
- Jeżeli dioda LED z przodu monitora miga na kolor bursztynowy, sprawdź stan OFF MODE (Wyłączony) (patrz: strona 16).
- Jeśli jest używany odtwarzacz DVD lub inne urządzenie obsługujące obraz o wysokiej rozdzielczości (High Definition), nie należy korzystać z sygnałów z przeplotem. W przypadku wykrycia przez monitor sygnału z przeplotem na ekranie zostanie wyświetlone ostrzeżenie. W takiej sytuacji: naciśnij jednocześnie przyciski RESET i EXIT, aby tymczasowo wyświetlić obraz pochodzący z urządzenia o wysokiej rozdzielczości. Gdy obraz jest widoczny, zmień sygnał z przeplotem na sygnał progresywny (bez przeplotu). Szczegółowe informacje na temat zmieniania sygnału z przeplotem na bez przeplotu znajdują się w podręczniku użytkownika.

Włącznik nie funkcjonuje prawidłowo

- Odłącz kabel zasilający monitora z gniazda prądu zmiennego, aby wyłączyć i zresetować monitor.

Efekt poświaty

- Efekt poświaty to pozostały obraz lub „duch” obrazu utrzymujący się na ekranie. W przeciwieństwie do monitorów ekranowych poświata monitorów ciekłokrystalicznych nie jest stała, lecz należy unikać wyświetlania nieruchomych obrazów przez dłuższy czas. W celu zmniejszenia efektu poświaty ekranu, należy wyłączyć monitor na okres, przez jaki był wyświetlany poprzedni obraz. Na przykład jeżeli obraz znajdował się na monitorze przez jedną godzinę i widoczny jest teraz obraz resztkowy, należy wyłączyć monitor również na jedną godzinę, aby zlikwidować to „widmo”.

UWAGA: tak jak w przypadku wszystkich osobistych urządzeń wyświetlających firma NEC DISPLAY SOLUTIONS zaleca regularne używanie wygaszacza ekranu, gdy ekran jest nieaktywny.

Obraz jest odbarwiony

- Upewnij się, że tryb COLOR VISION EMU (Emulacja sposobu widzenia kolorów) jest wyłączony.
- Upewnij się, że ustawienie PICTURE MODE (Tryb obrazu) jest takie samo jak profil ICC na komputerze.
- Ustaw funkcję SELF COLOR CORRECTION (Automatyczna korekcja kolorów).
- W przypadku używania wejścia analogowego należy wyświetlić wzorec testowy dołączony na dysku CD-ROM i ustawić funkcję AUTO ADJUST (Automatyczna regulacja).
- Włącz monitor za pomocą przedniego przycisku zasilania. Włącz monitor, przyciskając jednocześnie przez co najmniej jedną sekundę przyciski POWER, RESET (PIP) i SELECT (INPUT). Spowoduje to przywrócenie fabrycznych ustawień wszystkich parametrów kolorów. Resetowanie trwa ok. 10 sekund, następnie przywracane są ustawienia fabryczne.

Nieregularne kolory na ekranie

- Zmniejsz wartość funkcji BRIGHTNESS (Jasność).
- Ustaw wartość funkcji UNIFORMITY (Jednorodność) na 5.

Migoczący obraz

- W przypadku używania wejścia analogowego należy wyświetlić wzorec testowy dołączony na dysku CD-ROM i ustawić funkcję AUTO ADJUST (Automatyczna regulacja).

Zostanie wyświetlony komunikat OUT OF RANGE (Przekroczenie zakresu) (ekran monitora jest czarny lub wyświetlane są wyłącznie niewyraźne obrazy).

- Wyświetlany obraz jest niewyraźny (brak pikseli) i wyświetlane jest ostrzeżenie menu ekranowego OUT OF RANGE (Przekroczenie zakresu): Możliwe, że częstotliwość sygnału lub rozdzielczość są zbyt wysokie. Wybierz jeden z obsługiwanych trybów.
- Ostrzeżenie ekranowe OUT OF RANGE (Poza zasięgiem) wyświetlane jest na czarnym ekranie: Częstotliwość sygnału wykracza poza zakres. Wybierz jeden z obsługiwanych trybów.

Obraz jest niestabilny, niezogniskowany lub pływający

- Przewód sygnałowy musi być dokładnie podłączony do złącza wideo karty grafiki.
- Przy pomocy funkcji Image Adjust (Regulacja Obrazu) menu ekranowego należy wyregulować obraz, zwiększając lub zmniejszając wartość parametru FINE (Ustawienia szczegółowe). Po zmianie trybu wyświetlania może pojawić się konieczność ponownej regulacji ustawień obrazu w menu ekranowego.
- Należy sprawdzić, czy monitor i karta graficzna są kompatybilne w zakresie zalecanych częstotliwości sygnałów taktujących.
- Jeżeli tekst jest niewyraźny, zmień tryb wideo na “bez przeplotu” i ustaw częstotliwość odświeżania 60 Hz.

Dioda LED na monitorze nie świeci (ani na zielono ani na bursztynowo)

- Włącznik zasilania powinien znajdować się w położeniu ON (włączony), a kabel zasilający powinien być podłączony.

*1 Tylko dla modelu P232W

Zbyt ciemny obraz

- Upewnij się czy opcje ECO MODE (Tryb ekonomiczny) i AUTO BRIGHTNESS (Auto. jasność) są wyłączone.
- Jeżeli jasność oscyluje, upewnij się czy opcja AUTO BRIGHTNESS (Auto. jasność) jest wyłączona.
- W trybie PICTURE MODE (Tryb obrazu) wybierz ustawienie HI-BRIGHT (Wysoka jasność). Zob. str. 18.
- Obniżenie wydajności opcji jasność w przypadku ekranów LCD jest spowodowane długotrwałym użytkowaniem lub niskimi temperaturami.
- Jeśli nie można uzyskać żądanej wartości jasności, w menu ekranowym miga wartość numeryczna.
- W przypadku korzystania z wejścia HDMI zmień ustawienie opcji „VIDEO LEVEL” (Poziom wideo)*1.

Wyświetlany obraz ma nieprawidłowe rozmiary.

- Za pomocą funkcji regulacji obrazu menu ekranowego zwiększ lub zmniejsz wartość parametru Coarse.
- Należy upewnić się, że wybrany tryb graficzny jest obsługiwany przez kartę monitorową lub używany system. (Należy zapoznać się z informacjami podanymi w instrukcji obsługi karty monitorowej lub systemu, dotyczącymi zmiany trybu graficznego).
- W przypadku korzystania z wejścia HDMI zmień ustawienie opcji „OVER SCAN” (Rozciąganie obrazu)*1.

Brak obrazu

- Jeżeli na ekranie nie ma obrazu, to należy wyłączyć zasilanie, a następnie ponownie je włączyć.
- Upewnij się, że komputer nie znajduje się w trybie oszczędzania energii (naciśnij jakiś klawisz lub poruszaj myszką).
- Niektóre karty graficzne nie wysyłają sygnału wideo, gdy monitor zostanie wyłączony i ponownie włączony lub przewód zasilania zostanie odłączony i ponownie podłączony przy zastosowaniu złącza DisplayPort.
- Jeżeli na ekranie nie ma wideo, należy sprawdzić stan wyboru EDID EXTENSION (Rozszerzenie Edid) w menu użytkownika (patrz strona 15). W ustawieniu będzie może potrzebne umożliwić wybór opcji HDCP content (Zawartość HDCP), aby wyświetlić wideo.

Zmiany jasności spowodowane upływem czasu

- Ustaw opcję OFF (Wył.) parametru AUTO BRIGHTNESS (Automatyczna jasność) i dostosuj jasność.

UWGA: Gdy opcja AUTO BRIGHTNESS (Automatyczna jasność) jest włączona (ON), monitor automatycznie dostosowuje poziom względem otoczenia.

Zmiana jasności otoczenia powoduje zmianę ustawień jasności monitora.

Samodiagnostyka

- Monitor ciekłokrystaliczny wyposażono w możliwość prowadzenia samodiagnostyki odchyłeń od normy. Kiedy monitor LCD wykryje problem, diody LED z przodu monitora migają (długie i krótkie mignięcia) w sposób zależny od rodzaju wykrytego problemu.
- Jeżeli diody LED wskazują jakiś problem, należy wezwać wykwalifikowany personel celem dokonania naprawy.

Koncentrator USB nie działa

- Należy upewnić się, że kabel USB został prawidłowo podłączony. Należy sprawdzić w Instrukcji urządzenia USB.
- Upewnij się, że w ustawieniach koncentratora USB wybrano właściwy port wysyłania (zobacz str. 15).
- Odłącz jeden przewód USB, gdy używany jest drugi port przesyłania.

*1 Tylko dla modelu P232W

Korzystanie z funkcji Auto Brightness (Automatyczna jasność)

W zależności od ilości światła w pomieszczeniu można ustawić zmniejszanie lub zwiększanie jasności wyświetlacza ciekłokrystalicznego. Jeżeli w pokoju jest jasno, monitor również zostanie rozjaśniony. Jeżeli w pokoju jest ciemno, monitor również zostanie przyciemniony. Celem tej funkcji jest zwiększenie wygody używania monitora w przypadku różnych warunków oświetlenia.

Funkcja Auto Brightness (Auto. jasność) jest domyślnie wyłączona.

SETUP (KONFIGURACJA)

W celu ustawienia zakresu jasności używanego przez monitor przy włączonej funkcji Auto Brightness (Auto. jasność), należy wykonać następujące czynności.

1. Ustaw poziom opcji BRIGHTNESS (Jasność). Jest to poziom, do którego zostanie zwiększona jasność, kiedy poziom oświetlenia otoczenia jest najwyższy. To ustawienie należy wybrać w przypadku największego poziomu jasności w pomieszczeniu.

W menu AUTO BRIGHTNESS (Auto. jasność) wybierz opcję ON (**Rysunek 1**). Następnie użyj przednich przycisków do przesunięcia kursora w górę skali opcji BRIGHTNESS (Jasność). Wybierz żądany poziom jasności (**Rysunek 2**).

2. Ustaw poziom ciemności (DARK). jest to poziom, do którego zostanie zmniejszona jasność, kiedy poziom oświetlenia otoczenia jest niski.

Przy ustawianiu tego poziomu, należy dopilnować, żeby pomieszczenie było jak najciemniejsze.

Następnie użyj przednich przycisków do przesunięcia kursora w górę skali opcji BRIGHTNESS (Jasność). Wybierz żądany poziom jasności (**Rysunek 3**).

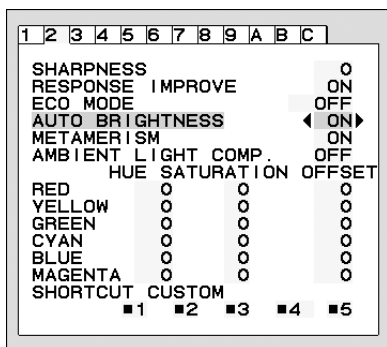

Rysunek 1

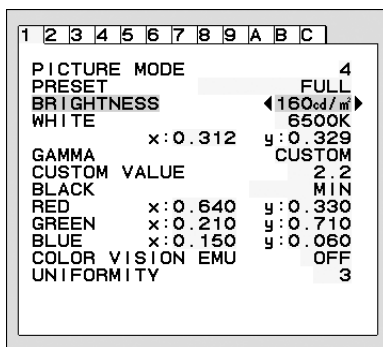

Rysunek 2

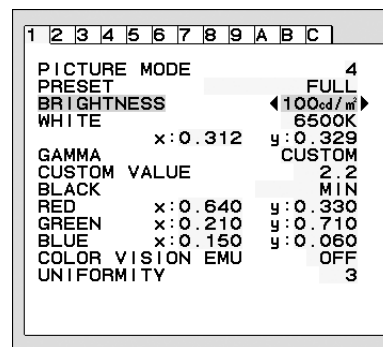

Rysunek 3

Przy włączonej funkcji AUTO BRIGHTNESS (Auto. jasność), poziom jasności ekranu jest automatycznie zmieniany, dopasowując się do warunków oświetlenia pomieszczenia (**Rysunek 4**).

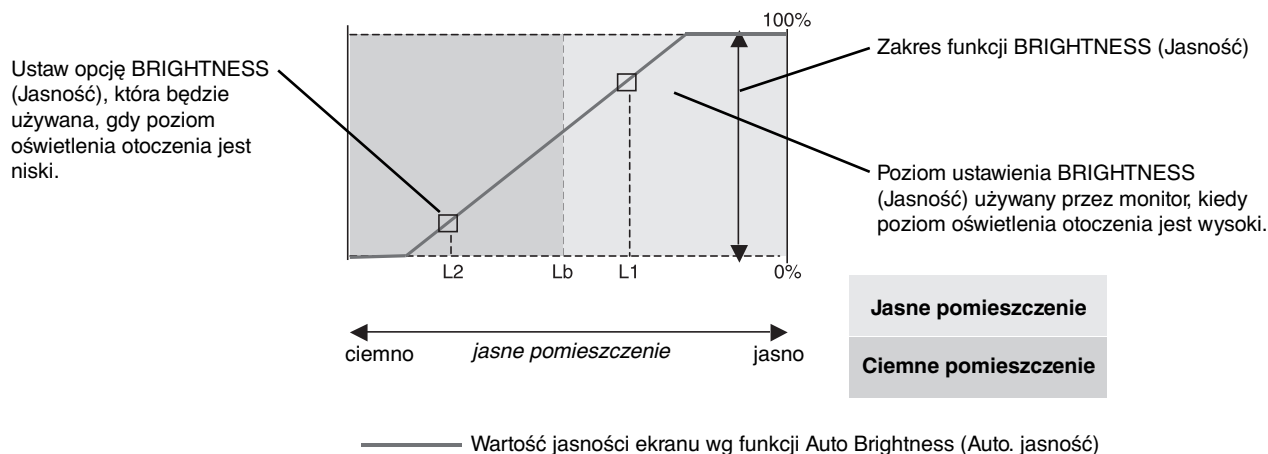

Rysunek 4

Lb: Granica pomiędzy jasnym i ciemnym pomieszczeniem; ustawiona fabrycznie

L1: poziom opcji BRIGHTNESS (Jasność) używany przez monitor, kiedy jest wysoki poziom oświetlenia otoczenia ($L1 > Lb$)

L2: poziom opcji BRIGHTNESS (Jasność) używany przez monitor, kiedy jest niski poziom oświetlenia otoczenia ($L2 < Lb$)

L1 i L2 to poziomy jasności ustawione przez użytkownika w celu skompensowania zmian jasności otoczenia.

TCO Development



Gratulujemy!

Monitor, który właśnie nabyłeś, jest zgodny ze standardem TCO'03. To oznacza, że zaprojektowano go, wyprodukowano i przetestowano zgodnie z najsurowszymi na świecie wymogami jakościowymi i ochrony środowiska. Jest to wysokiej klasy produkt, zaprojektowany z myślą o użytkownika, minimalizujący także wpływ wywierany na środowisko naturalne.

Oto niektóre z wymagań dotyczące monitora zgodnie z normą TCO'03:

Ergonomia

- Dobre rozwiązania wizualne i ergonomiczne oraz w zakresie jakości obrazu w celu poprawy środowiska pracy użytkownika oraz ograniczenia problemów ze wzrokiem i powodowanych przez wysiłek. Ważnymi parametrami są: luminancja, kontrast, rozdzielczość, odblaskowość, zgodność kolorów i stabilność obrazu.

Zużycie energii

- Po pewnym czasie włącza się tryb energooszczędny – korzystny tak dla użytkownika, jak i środowiska
- Bezpieczeństwo elektryczne

Emisja

- Pola elektromagnetyczne
- Emisja hałasu

Ekologia

- Produkt musi być przygotowany do ponownego wykorzystania, a producent musi posiadać kwalifikowany system zarządzania środowiskiem w firmie, taki jak EMAS lub ISO 14001.
- Ograniczenia w zakresie:
 - środków chlorowanych i bromowanych opóźniających palenie się oraz polimerów
 - metali ciężkich, takich jak kadm, rtęć i ołów.

Wymagania, określone tą etykietą, zostały opracowane przez TCO Development, we współpracy z naukowcami, ekspertami, użytkownikami, a także producentami z całego świata. Od końca 1980 roku organizacja TCO wywiera ogromny wpływ na rozwój przyjaznego dla użytkownika sprzętu komputerowego. Wprowadzając w 1992 roku system znakowania, zaczęliśmy od monitorów, a teraz jest to system uznawany przez użytkowników i producentów sprzętu komputerowego na całym świecie.

Więcej informacji znajdziecie Państwo na stronie
www.tcodevelopment.com

Gratulacje!

Ten monitor został stworzony z myślą o Tobie i o naszej planecie!



Nabyty produkt jest oznaczony etykietą TCO Certified. To znaczy, że monitor został zaprojektowany, wyprodukowany i przetestowany zgodnie z najsurowszymi na świecie wymaganiami związanymi z jakością, wydajnością i ochroną środowiska. Jest to urządzenie najwyższej klasy, zaprojektowane z myślą o użytkowniku, a także o zmniejszeniu wpływu na klimat i środowisko.

TCO Certified to program weryfikacji produktów, gdzie urządzenia są testowane w akredytowanych niezależnych laboratoriach. TCO Certified jest miarą najsurowszych kryteriów testów monitorów na świecie.

Niektóre cechy dotyczące użyteczności monitorów z etykietą TCO Certified:

- Dobra wizualna ergonomia i jakość obrazu, zapewniające ograniczenie problemów z wzrokiem i przemęczeniem. Istotne parametry to: luminancja, kontrast, rozdzielczość, odbijanie, wierność odwzorowywania czerni, krzywa gamma, jednolitość oświetlenia i kolorów oraz stabilność obrazu.
- W niezależnym laboratorium produkt przetestowano w oparciu o rygorystyczne standardy bezpieczeństwa.
- Emisja pola elektrycznego i magnetycznego zgodna z normami zatwierdzonymi dla pomieszczeń mieszkalnych.
- Niski poziom hałasu.

Niektóre cechy dotyczące elementów środowiskowych monitorów z etykietą TCO Certified:

- Właściciel marki wykazuje odpowiedzialność społeczną i posiada certyfikowany system zarządzania środowiskowego EMAS lub ISO 14001.
- Bardzo niski poziom zużycia energii włączonego monitora i w trybie gotowości minimalizuje wpływ na klimat.
- Ograniczenia dotyczące bromowanych lub chlorowanych środków opóźniających palenie, plastyfikatorów i metali ciężkich jak kadm, rtęć, ołów (zgodność z normą RoHS).
- Produkt i opakowanie są przeznaczone do recyklingu.
- Właściciel marki zapewnia opcję odzyskiwania sprzętu.

Wymagania można pobrać z witryny internetowej. Wymagania zawarte w niniejszej etykiecie zostały opracowane przez TCO Development we współpracy z naukowcami, ekspertami, użytkownikami oraz producentami z całego świata. Do końca lat osiemdziesiątych firma TCO bierze udział w rozwoju urządzeń informatycznych ukierunkowanym na rozwiązania na bardziej przyjazne dla użytkowników. Nasz system etykiet został zapoczątkowany w roku 1992, a obecnie jest uzyskiwany przez użytkowników i producentów sprzętu informatycznego na całym świecie. Ok. 50% wszystkich monitorów LCD na świecie jest opatrzonych certyfikatem TCO.

Więcej informacji znajdziecie Państwo na stronie
www.tcodevelopment.com



Technology for you and the planet

Informacje producenta dotyczące recyklingu i oszczędzania energii

Firma NEC DISPLAY SOLUTIONS bardzo angażuje się w ochronę środowiska i uważa recykling za jeden z priorytetów w swoich staraniach na rzecz ograniczenia obciążenia środowiska niekorzystnymi skutkami działalności przemysłowej. Dokładamy wszelkich starań, aby tworzone przez nas produkty były przyjazne dla środowiska i zawsze staramy się pomagać w definiowaniu i przestrzeganiu najnowszych niezależnych norm, takich jak ISO (International Organisation for Standardization) i TCO (Swedish Trades Union).

Utylizacja starych produktów firmy NEC

Celem recyklingu jest uzyskanie określonych korzyści dla środowiska poprzez ponowne wykorzystanie, ulepszenie, regenerację lub odzyskanie materiałów. Elementy szkodliwe dla środowiska są odpowiednio przetwarzane i utylizowane w specjalnych zakładach recyklingu. Aby zapewnić jak najwyższą skuteczność recyklingu produktów, firma **NEC DISPLAY SOLUTIONS oferuje szeroką gamę procesów recyklingu** i udziela porad w zakresie postępowania z produktami z myślą o środowisku naturalnym, gdy nie nadają się one już do użytku.

Wszelkie informacje dotyczące utylizowania produktu oraz informacje na temat zakładów recyklingu w danym kraju można znaleźć w następujących witrynach internetowych:

<http://www.nec-display-solutions.com/greencompany/> (Europa),

<http://www.nec-display.com> (Japonia) lub

<http://www.necdisplay.com> (USA).

Oszczędzanie energii

Ten monitor jest wyposażony w zaawansowany technologicznie system oszczędzania energii. Gdy do monitora zostanie wysłany sygnał z systemu VESA DPMS (Display Power Management Signalling), włącza się tryb oszczędzania energii. Monitor przechodzi do jednego trybu oszczędzania.

Tryb	Zużycie energii	Kolor diody LED
Normalna praca (z opcją)	Okolo 39 W (P232W) Okolo 114 W (P241W)	Zielony lub niebieski
Normalna praca (testy TCO)	Okolo 29 W (P232W) Okolo 95 W (P241W)	Zielony lub niebieski
Tryb oszczędzania energii	Mniej niż 1 W	Bursztynowy
Off Mode (Tryb wyłączenia)	Mniej niż 0,3 W (P232W) Mniej niż 0,2 W (P241W)	Nie świeci

Oznaczenie WEEE (dyrektywa Komisji Europejskiej 2002/96/EC)



W Unii Europejskiej

Rozwiązania prawne Unii Europejskiej wprowadzone w każdym Państwie Członkowskim wymagają utylizacji zużytych urządzeń elektrycznych i elektronicznych opatrzonych znakiem umieszczonym po lewej stronie, oddzielnie od normalnych odpadów domowych. Dotyczy to również monitorów i akcesoriów elektrycznych, takich jak przewód sygnałowych lub zasilających. Przy utylizacji takich produktów należy postępować zgodnie z wytycznymi lokalnej administracji i / lub zapytać się o sposób postępowania w sklepie, gdzie nabyto dany produkt lub należy postępować zgodnie z umową zawartą z firmą NEC.

Wyżej wymienione oznaczenie produktów elektrycznych i elektronicznych odnosi się tylko do aktualnych Państw Członkowskich Unii Europejskiej.

Poza terenem Unii Europejskiej

Jeżeli chcesz utylizować zużyte produkty elektryczne i elektroniczne poza terenem Unii Europejskiej, musisz skontaktować się z przedstawicielem lokalnych władz i zapytać się o prawidłową metodę utylizacji.